

## Vereinfachte Anschlussanleitung

Lesen Sie bitte auch die ANWEISUNGEN auf Seite 6 bis Seite 10.

Bitte wenden.

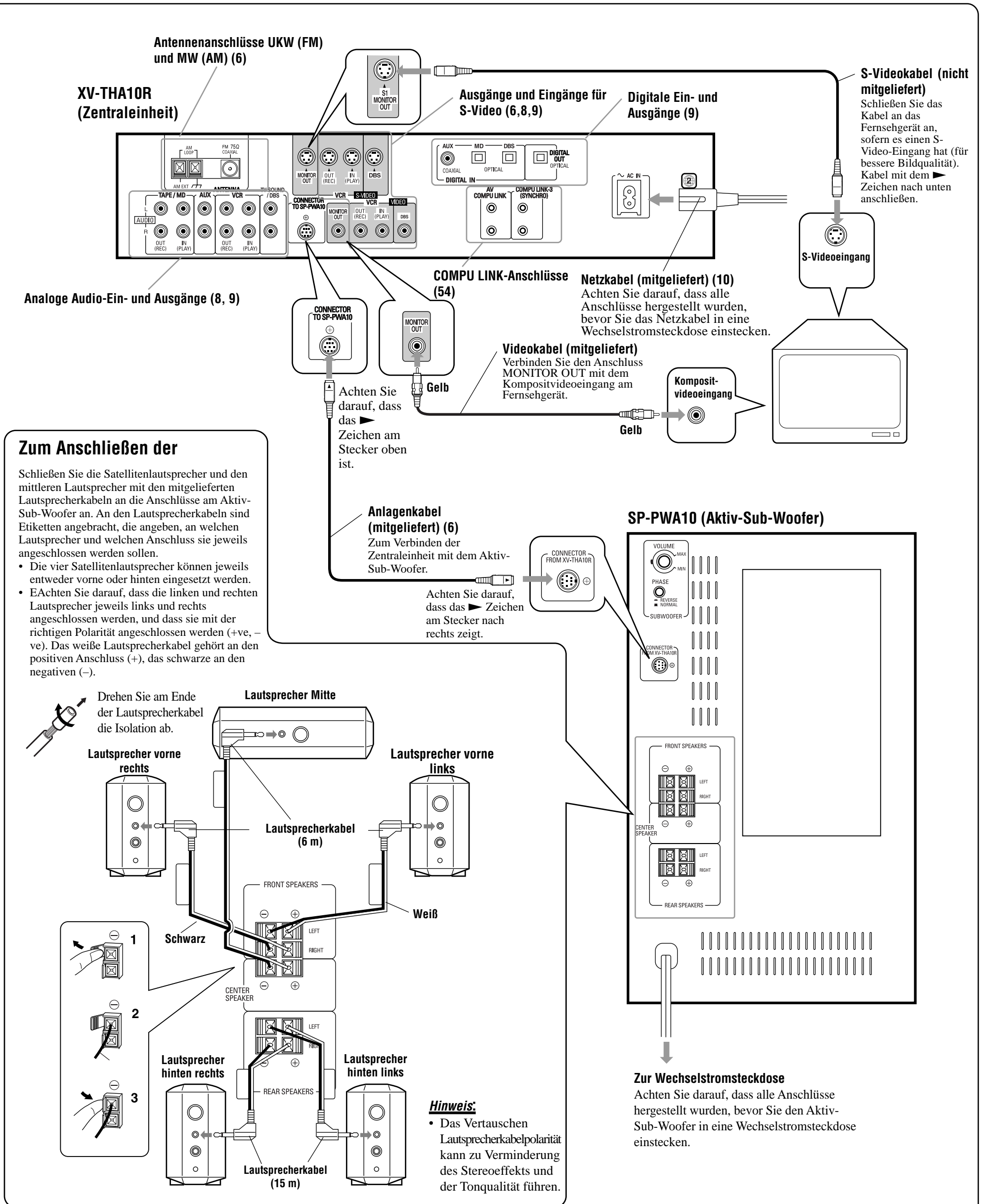

# Installation

Beispiel

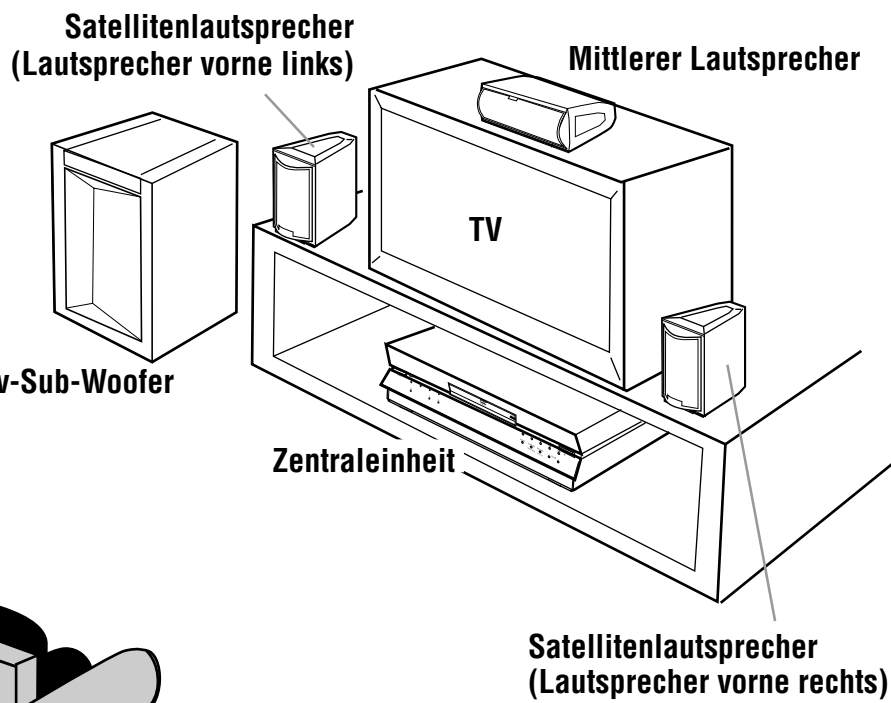

Satellitenlautsprecher (Lautsprecher hinten links)

Die hinteren Lautsprecher werden hinter der Hörposition platziert.

Satellitenlautsprecher (Lautsprecher hinten rechts)

**WARNUNGEN:**

- Achten Sie aus Sicherheitsgründen darauf, dass immer genügend Platz hinter dem Aktiv-Sub-Woofer gelassen wird.
- Wenn die vorderen und hinteren Lautsprecher auf den Boden gestellt werden, müssen sie immer gerade stehen.

## Anbringen der Rutschsicherung am mittleren Lautsprecher

Bringen Sie die mitgelieferten Rutschsicherungsgummis an drei Stellen am Boden des mittleren Lautsprechers an.

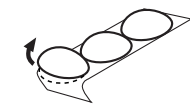

Die Rutschsicherungsgummis sind selbstklebend. Ziehen Sie zuerst die Folie ab.

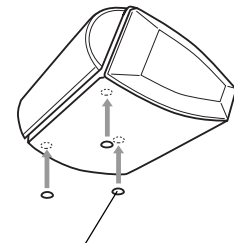

Bringen Sie die Rutschsicherungsgummis an den drei abgebildeten Stellen an.

Bringen Sie zwei Rutschsicherungsgummis vorne links und rechts am Lautsprecher und eine hinten in der Mitte an.

Rutschsicherung

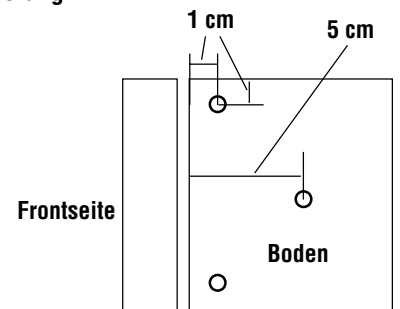

## Aufhängen der Satellitenlautsprecher an der Wand

Befestigen Sie die Satellitenlautsprecher mit den mitgelieferten Halterungen an der Wand.

**VORSICHT BEIM ANBRINGEN DER HALTERUNGEN AN DER WAND**

Lassen Sie die Halterungen von einer qualifizierten Person an der Wand anbringen. Befestigen Sie die Halterungen NICHT selbst an der Wand, um zu verhindern, dass sie herunterfallen und beschädigt werden weil sie falsch angebracht wurden oder die Wand nicht stabil genug ist.

**Anbringungsort an der Wand:**

Der Ort, an dem die Satellitenlautsprecher an der Wand angebracht werden, muss sorgfältig ausgewählt werden. Wenn die Lautsprecher an einer Stelle angebracht werden, an der sie bei alltäglichen Tätigkeiten stören, können Personal und Geräte Schaden nehmen.

## Befestigen der Lautsprecher an der Halterung

**1. Befestigen Sie den Lautsprecher mit der mitgelieferten Schraube an der Halterung.**

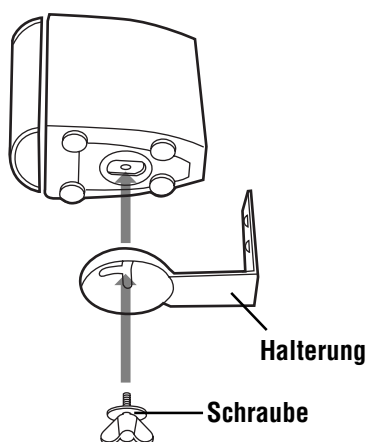

**2. Verstellen der Neigung der Satellitenlautsprecher**

Die Neigung der Lautsprecher kann entlang des Schlitzes in der Halterung nach vorne bzw. hinten und zur Seite verstellt werden. Lösen Sie dazu die Schraube leicht, nehmen Sie die Einstellung vor, und ziehen Sie die Schraube dann wieder fest an.

**Lautsprecher nach vorne neigen**

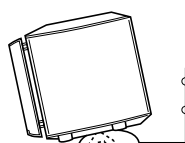
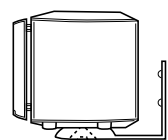

**WARNUNG:** Wenn die Schraube nicht fest angezogen wird, können Personal und Geräte Schaden nehmen.

**Lautsprecher zur Seite neigen**

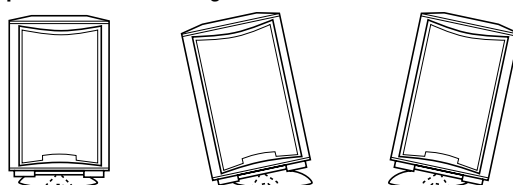

## Audiokanal-Anzeigelampen

Die Lampen zeigen die Audiokanalkonfiguration für die laufende CD bzw. DVD an.

- Die Audiokanal-Anzeigelampen geben nicht an, welche Lautsprecher Ton erzeugen.

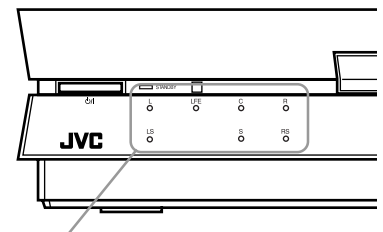

Die Lampen sind wie folgt den Lautsprecherkanälen zugeordnet:

- L:** Lautsprecherkanal vorne links
- R:** Lautsprecherkanal Mitte
- C:** Lautsprecherkanal vorne rechts
- RS:** Lautsprecherkanal Surround rechts
- LS:** Lautsprecherkanal Surround links
- S:** Lautsprecherkanal hinten (monaural)
- LFE:** Lautsprecherkanal Sub-Woofer

Die Anzeigelampen geben folgendermaßen an, welche Art von Disc (CD bzw. DVD) gerade läuft:

**Beispiel:** Mit Dolby digital 5.1 ch, DTS digital 5.1 ch oder MPEG Multichannel 5.1 ch Surround



**Mit Dolby Digital (Lt/Rt)**



**Mit Stereoton (z.B. Audio-CD)**

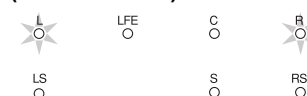

Stellen Sie zum Abspielen von DVDs, die in Dolby Digital, Dolby Pro Logic, DTS oder MPEG Multichannel Surround Sound aufgenommen sind, den Hauptanlagen-Surroundmodus auf "SURROUND ON".

Wenn er auf "SURROUND OFF" gestellt ist, verändern sich die Audiokanal-Anzeigelampen nicht. Der Ton wird jedoch ohne Surround-Effekte abgespielt (siehe Seite 21).

# JVC



DVD DIGITAL KINO SYSTEM  
SYSTEM DVD DIGITAL CINEMA  
DVD DIGITALE BIOSCOOP  
DVD DIGITALT BIOGRAFSYSTEM  
DIGITAALINEN DVD-KOTITEATTERIJÄRJESTELMÄ  
DVD DIGITALT BIOGRAF SYSTEM

## TH-A10R

Bestehend aus XV-THA10R, SP-PWA10, SP-XCA10 und SP-XSA10.  
Composé des XV-THA10R, SP-PWA10, SP-XCA10 et SP-XSA10.  
Bestaat uit XV-THA10R, SP-PWA10, SP-XCA10, en SP-XSA10.  
Består av XV-THA10R, SP-PWA10, SP-XCA10 och SP-XSA10.  
Sisältää seuraavat osat: XV-THA10R, SP-PWA10, SP-XCA10 ja SP-XSA10.  
Består af XV-THA10R, SP-PWA10, SP-XCA10, og SP-XSA10.

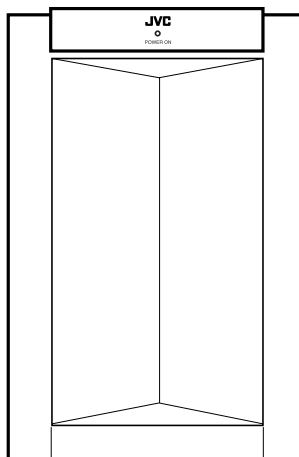

SP-PWA10

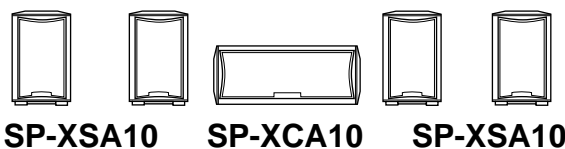

SP-XSA10 SP-XCA10 SP-XSA10

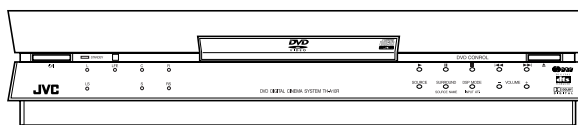

XV-THA10R



Video CD



COMPU LINK  
Remote

**BEDIENUNGSANLEITUNG**  
**INSTRUCTIONS**  
**HANDLEIDING**  
**BRUKSANVISNING**  
**KÄYTTÖOHJEET**  
**BRUGERVEJLEDNING**

**For Customer Use:**

Enter below the Model No. and Serial No. which are located either on the rear, bottom or side of the cabinet. Retain this information for future reference.

Model No. \_\_\_\_\_

Serial No. \_\_\_\_\_

# Warnung, Achtung und sonstige Hinweise / Mises en garde, précautions et indications diverses / Warnungen, Vorsichtshinweise und andere / Varningar, försiktighetsåtgärder och annat / Varoituksia, huomautuksia ym / Advarsler og andre vigtige oplysninger

---

## Achtung — Schalter!

Um den Strom für die Geräte XV-THA10R und SP-PWA10 ganz auszuschalten muss der Netzstecker gezogen werden. Wenn das Gerät mit dem Schalter  ausgeschaltet wird, bleibt die Stromversorgung erhalten, und das Gerät XV-THA10R kann mit der Fernbedienung eingeschaltet werden.

## Attention — Commutateur!

Pour mettre le XV-THA10R et le SP-PWA10 complètement hors tension, déconnecter les prises du secteur. Le fait d'arrêter l'unité en appuyant sur le bouton  maintient la connexion au secteur, ce qui permet de remettre le XV-THA10R en marche à l'aide de la télécommande.

## Waarschuwing — Aan/Uit knop!

De juiste wijze waarop de stroom voor de XV-THA10R en SP-PWA10 volledig kan worden uitgeschakeld is door de stekkers uit het stopcontact te nemen. De  knop op de XV-THA10R sluit de hoofdlijn niet af. De stroom kan via de afstandsbediening worden geregeld.

## Varning — knapp!

För att stänga av strömmen helt hos XV-THA10R och SP-PWA10 måste man dra ur stickkontakten. När man stänger av med hjälp av  -knappen är apparaten fortfarande ansluten till nätet så att XV-THA10R kan sättas igång med hjälp av fjärrkontrollen.

## Huomio — -painike!

XV-THA10R- ja SP-PWA10-yksikköjen virta voidaan katkaista kokonaan irrottamalla niiden pääpistokkeet. Jos ne kytketään pois päältä käyttämällä  -painiketta, XV-THA10R voidaan kytkeä uudelleen päälle kaukosäätimellä.

## Pas På — knappen !

Per scollegare completamente XV-THA10R e SP-PWA10 staccare le spine di alimentazione. Lo spegnimento tramite il pulsante  conserva un collegamento elettrico per consentire a XV-THA10R di essere acceso utilizzando il telecomando.

## ACHTUNG

Zur Verminderung der Gefahr elektrischer Schläge, Brand usw.:

1. Entfernen Sie keine Schrauben, die Abdeckung oder das Gehäuse.
2. Setzen Sie dieses Gerät keinem Regen bzw. Feuchtigkeit aus.

## ATTENTION

Pour réduire les risques de décharge électrique, d'incendie, etc. :

1. Ne retirez aucune vis, ne pas ouvrir le boîtier
2. Protéger l'appareil de la pluie et de l'humidité.

## WAARSCHUWING

Om elektrische schok, brand en dergelijke te voorkomen:

1. Schroeven, deksels en behuizing niet verwijderen.
2. De speler niet blootstellen aan regen of vocht.

## VARNING

För att minska risken för elchocker, eld etc.:

1. Ta inte bort skruvar, höljen eller skydd.
2. Utsätt inte denna apparat för regn eller fukt.

## HUOMIO

Sähköisku-, tulipalovaaran, jne. vähentäminen:

1. Älä poista ruuveja, suojuksia eikä koteloa.
2. Älä jätä laitetta sateeseen eikä muuten kosteaan paikkaan.

## PAS PÅ

For at formindske risikoen for elektrisk stød, ildebrand og lignende, skal det følgende overholdes:

1. Fjern ikke skruer, dæksler eller selve apparatets ydre.
2. Udsæt ikke dette system for regnvejlr eller fugtighed.

### Achtung: Angemessene Ventilation

Stellen Sie das Gerät zur Verhütung von elektrischem Schlag und Feuer und zum Schutz gegen Beschädigung wie folgt auf:

Vorderseite: Offener Platz ohne Hindernisse.

Seiten: Keine Hindernisse innerhalb 3 cm von den Seiten.

Oberseite: Keine Hindernisse innerhalb 5 cm von der Oberseite.

Rückseite: Keine Hindernisse innerhalb 15 cm von der Rückseite.

Unterseite: Keine Hindernisse. Auf eine ebene Oberfläche stellen.

### Attention: Ventilation Correcte

Pour éviter les chocs électriques, l'incendie et tout autre dégât.

Disposer l'appareil en tenant compte des impératifs suivants

Avant: Rien ne doit gêner le dégagement

Flancs: Laisser 3 cm de dégagement latéral

Dessus: Laisser 5 cm de dégagement supérieur

Arrière: Laisser 15 cm de dégagement arrière

Dessous: Rien ne doit obstruer par dessous; poser l'appareil sur une surface plane.

### Voorzichtig: Zorg Voor Goede Ventilatie

Om gevaar voor brand of een elektrische schok te voorkomen, dient u bij opstelling van het apparaat op de volgende punten te letten:

Voorkant: Voldoende ruimte vrij houden.

Zijkanten: Minstens 3 cm aan weerszijden vrij houden.

Bovenkant: Niets bovenop plaatsen; 5 cm speling geven.

Achterkant: Minstens 15 cm ruimte achteraan vrij houden.

Onderkant: Opstellen op een egaal horizontaal oppervlak.

### Att observera: Ordentlig ventilation

Placera apparaten på följande sätt för att undvika risk för elektriska stötter och eldsvåda, och för att skydda den mot skador:

Framsidan: Öppet utrymme utan hinder.

Sidorna: Inga hinder inom 3 cm från sidorna.

Ovansidan: Inga hinder inom 5 cm ovanför ovansidan.

Baksidan: Inga hinder inom 15 cm bakom baksidan.

Undersidan: Inga hinder. Ställ apparaten på en plan yta.

### Huomautus: Riittävä ilmanvaihto

Sijoita laite seuraavalla tavalla, jotta saadaan vältettyä sähköisku- ja tulipalovaara ja suojattua laite vaurioilta:

Edessä: Esteetön avoin tila

Sivuilla: 3cm avoin tila sivuista

Päällä: 5 cm avoin tila laitteen pinnasta

Takana: 15 cm avoin tila laitteen takaseinästä

Pohjassa: Esteetön tasainen pinta

### Forsigtig: Tilstrækkelig ventilation

Anbring apparatet som anvist herunder, således at risiko for elektriske stød og brand samt beskadigelse undgås:

Forsiden: Åbent sted uden forhindringer.

Sider: Ingen forhindringer indenfor 3cm fra siderne.

Oversiden: Ingen forhindringer indenfor 5 cm fra oversiden.

Bagsiden: Ingen forhindringer indenfor 15 cm fra bagsiden.

Undersiden: Ingen forhindringer. Anbringes på en plan flade.

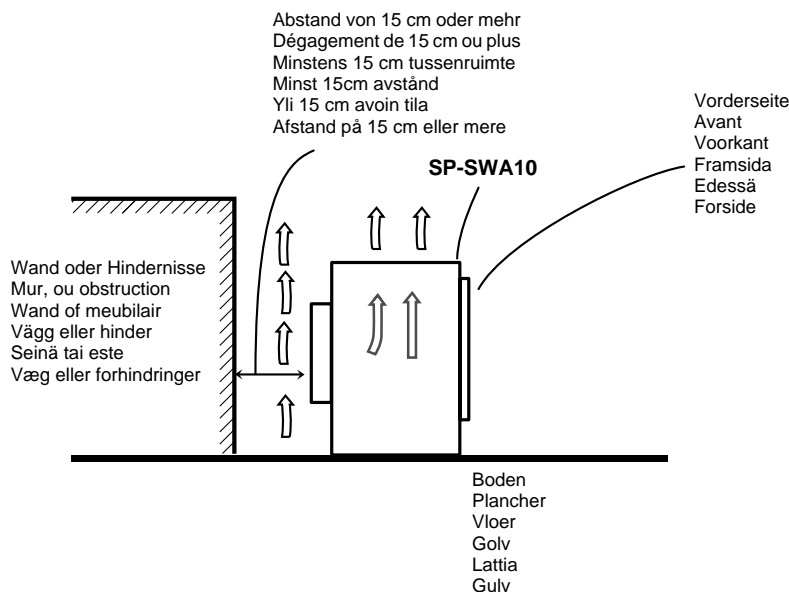
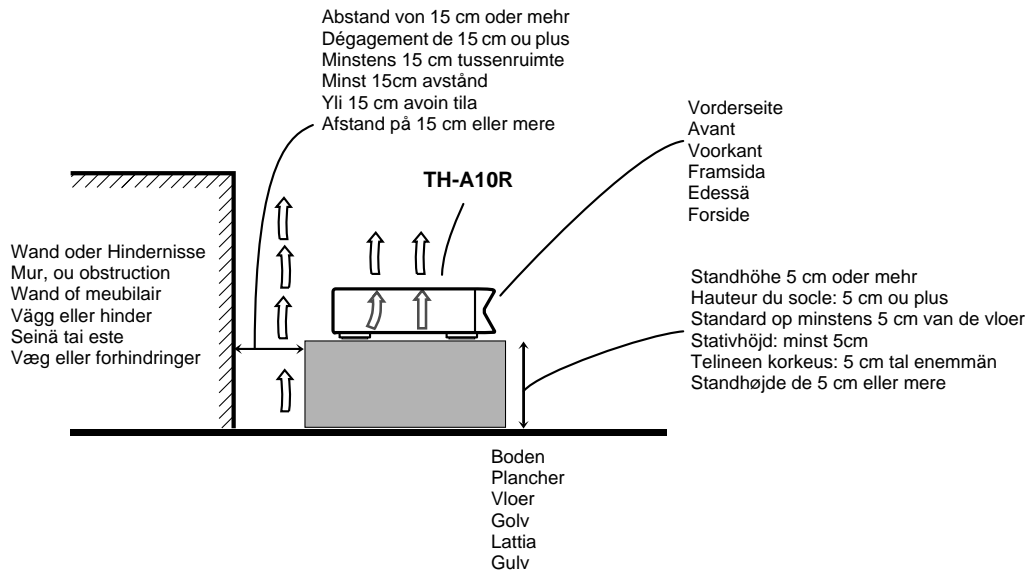

**WICHTIG FÜR LASERPRODUKTE / IMPORTANT POUR LES SUPPORTS LASER / BELANGRIJK VOOR LASERPRODUCTEN / VIKTIGT FÖR LASERPRODUKTER / TÄRKEÄÄ LASERTUOTTEILLE / VIGTIGT FOR LASERPRODUKTER**

**REPRODUKTION VON SCHILDERN / REPRODUCTION DES ÉTIQUETTES / TOELICHTING VAN ETIKETTEN / REPRODUKTION AV ETIKETTER / MERKINNÄT / GENGIVELSE AF ETIKETTER**

- |   |  |
|---|--|
| ① KLASSIERUNGSKENNZEICHEN HINTEN AM GEHÄUSE                   | ② WARNSCHILD IM INNERN DES GERÄTS                        |
| ① MARQUE DE CLASSIFICATION, SUR LA FACE ARRIÈRE               | ② ÉTIQUETTE D'AVERTISSEMENT, À L'INTÉRIEUR DE L'APPAREIL |
| ① ETIKET MET TYPemelding OP DE ACHTERKANT                     | ② WAARSCHUWINGSETIKET AAN DE BINNENKANT VAN DE SPELER    |
| ① KLASSIFICERINGSETIKETT PLACERAD PÅ BAKSIDAN NÄRA LUCKAN     | ② VARNINGSETIKETT PLACERAD PÅ ENHETENS INSIDA            |
| ① LUOKITTELUMERKINTÄ, LAITTEEN TAKANA                         | ② VAROITUSMERKINTÄ, LAITTEEN SISÄLLÄ                     |
| ① KLASSIFIKATIONSETIKET, BEFINDER SIG PÅ INDERSIDENS BAGSIDE. | ② ADVARSELSETIKET, BEFINDER SIG PÅ SYSTEMETS INDERSIDE.  |

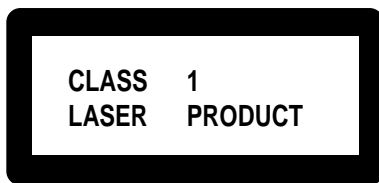

<b>CAUTION:</b> Invisible laser radiation when open and interlock failed or defeated. AVOID DIRECT EXPOSURE TO BEAM. (e)	<b>WARNING:</b> Osynlig laserstrålning när denna del är öppnad och spärren är urkopplad. Betrakta ej strålen. (s)	<b>ADVARSEL:</b> Usynlig laserstrålning ved åbning, når sikkerhedsafbrydere er ude af funktion. Undgå udsættelse for stråling (d)	<b>VARO:</b> Avattaessa ja suojalukitus ohitettaessa olet alltiina näkymättömälle lasersäteilylle. Älä katso säteeseen. (f)
--	---	---	---

1. LASERPRODUKT KLASSE 1
2. **GEFAHR:** Sichtbare und unsichtbare Laserstrahlung wenn offen und wenn Verriegelung gestört oder übergangen. Setzen Sie sich dem Strahl nicht direkt aus.
3. **VORSICHT:** Öffnen Sie die obere Abdeckung nicht. Im Gerät sind keine vom Benutzer zu wartenden Teile, überlassen sie die Wartung dem qualifizierten Service-Personal.

1. PRODUIT À LASER CLASSE 1
2. **GEVAARLIJK:** rayonnement laser visible et invisible à l'ouverture si le verrouillage a échoué. Éviter toute exposition directe au rayon.
3. **WAARSCHUWING:** ne pas retirer le couvercle supérieur. Aucune pièce ne peut être révisée par l'utilisateur, toute intervention doit être confiée au personnel technique spécialisé.

1. TYPE 1 LASERPRODUCT
2. **GEVAARLIJK:** Zichtbare laserstralen indien open en interlock uitgeschakeld of foutief. Vermijd contact met de straal.
3. **WAARSCHUWING:** Maak de bovenkant niet open. De speler bevat geen door de gebruiker te onderhouden onderdelen; laat onderhoud van de speler over aan vakkundigen.

1. KLASSE 1 LASERPRODUKT
2. **FARA:** Synlig laserstrålning när enheten är öppen och spärren är felaktig eller inte fungerar. Undvik direkt laserstrålning.
3. **VARNING:** Öppna inte det övre höljet. Det finns inga delar i enheten som användaren kan utföra underhåll på; överlämna allt underhåll till kvalificerad servicepersonal.

1. LUOKAN 1 LASERTUOTE
2. **VAARA:** Näkyvä lasersäteily jos avoin ja lukitus ei toimi. Vältä suoraa altistusta säteelle.
3. **HUOMIO:** Älä avaa yläkantta. Yksikön sisällä ei ole lainkaan käyttäjän huollettavissa olevia osia; jätä huolto ja korjaukset päteville huoltohenkilöille.

1. LASERPRODUKT KLASSE 1
2. **FARE:** Laserstrålerne er synlige hvis åbent og den interne lås har svigtet eller er blevet brudt. Undgå direkte bestråling.
3. **PAS PÅ:** Det øverste dæksel må ikke åbnes. Der findes ingen genanvendelige dele i dette system. Al eftersyn bør foretages af dertil kvalificerede personer.

<b>Einstieg</b> .....	<b>2</b>	Wechseln des Audiokanals [AUDIO] .....	30
Wichtige Warnungen .....	2	Ansicht aus mehreren Blickwinkeln [ANGLE] .....	31
Sicherheitsvorkehrungen .....	2	Auswahl der Bildqualität [THEATER POSITION] .....	32
Kontrolle des mitgelieferten Zubehörs .....	2	Wiederholen eines laufenden Titels, Kapitels oder Stücks oder aller Stücke [REPEAT] .....	32
<b>Anlagenübersicht</b> .....	<b>3</b>	Wiederholen eines gewünschten Teils [A-B REPEAT] .....	33
<b>Installation</b> .....	<b>4</b>	Sampling aller Stücke [INTRO] .....	33
Anbringen der Rutschsicherung am mittleren Lautsprecher .....	4	Kontrollieren der Disc-Zeit [TIME SELECT] .....	34
Aufhängen der Satellitenlautsprecher an der Wand .....	4	Programmieren der Abspielreihenfolge der Stücke [PROGRAM] .....	34
<b>Informationen über Discs</b> .....	<b>5</b>	Zufallswiedergabe [RANDOM] .....	35
Abspielbare Discs .....	5	<b>Empfangen von Radiosendungen</b> .....	<b>36</b>
Video-CDs mit Playback Control .....	5	Sender manuell einstellen .....	36
Aufbau der Discs .....	5	Bedienung des Senderspeichers .....	36
<b>Anschlüsse</b> .....	<b>6</b>	Auswählen des UKW-Empfangsmodus .....	37
Anschließen der UKW- und MW-Antennen .....	6	Beat cut .....	37
Anschließen des Aktiv-Sub-Woofers .....	6	Nutzung von RDS (Radio Data System) zum Empfangen von UKW-Sendern .....	38
Anschließen des Fernsehgeräts .....	6	Welche Informationen kann das RDS-Signal bieten? .....	38
Anschließen der Lautsprecher .....	7	Suchen eines Programms mit den PTY-Codes .....	38
Anschließen von Video-/Audiokomponenten .....	8	Vorübergehend zu einem Programm Ihrer Wahl umschalten .....	39
Anschließen des Netzkabels .....	10	<b>Vornehmen verschiedener Einstellungen</b> .....	<b>40</b>
Einlegen von Batterien in die ernbedienung .....	10	Menü "AV Amplifier Settings" (Verstärkereinstellungen) .....	40
<b>Identifikation der Bestandteile</b> .....	<b>11</b>	Menü "DVD Settings" (DVD-Einstellungen) .....	40
<b>Grundlagen der Bedienung</b> .....	<b>13</b>	<b>Einstellungen im MAIN MENU (Hauptmenü)</b> .....	<b>41</b>
Bedienung mit der Fernbedienung .....	13	Öffnen des MAIN MENU .....	41
Bedienung über das Bildschirmmenü .....	14	ON SCREEN LANGUAGE .....	41
Bildschirmschoner [SCREEN SAVER] zum Verhindern des Durchbrennens des Bildschirms .....	15	Einstellen des SLEEP TIMER .....	41
<b>Grundlegende Bedienungsabläufe</b> .....	<b>16</b>	Ändern des DECODE MODE .....	42
Ein- und Ausschalten der Anlage (Standby) .....	16	Ändern des DSP MODE .....	42
Fernsehgerät ein- und ausschalten .....	16	Regeln der Lautstärke .....	42
Regeln der Lautstärke .....	16	<b>Einstellungen im SOUND MENU</b> .....	<b>43</b>
Stummschalten des Klangs .....	17	Öffnen des SOUND MENU .....	43
Auswählen der Quelle .....	17	Einstellen der Balance .....	43
Ändern der Quellenbezeichnung .....	17	Benutzen der Funktion "LOUDNESS" .....	43
Auswahl des analogen oder digitalen Eingangsmodus .....	18	Regeln des Eingangssignals .....	44
Ändern des Decode-Modus .....	18	Einstellen des Ausgangspegels des Sub-Woofers .....	44
Regeln des Eingangssignalpegels .....	19	Einstellen des Dynamikbereichs .....	44
Lautstärkeregelung und Phaseneinstellung des Aktiv-Sub-Woofers .....	19	Einstellen des DSP-Effekts .....	44
Audiokanal-Anzeigelampen .....	19	<b>Einstellungen im SPEAKER MENU</b> .....	<b>45</b>
Benutzen der Schlummerfunktion .....	20	Öffnen des SPEAKER MENU .....	45
Nutzen der DSP-Modi .....	20	Umschalten des Lautsprechermodus .....	45
<b>Bedienung des DVD-Spielers</b> .....	<b>22</b>	Spielen eines Testtons .....	46
Abspielen einer Disc .....	22	Einstellen der Lautsprechergröße .....	46
Pausieren .....	23	Einstellen des Lautsprecherpegels .....	47
Suchlauf (Vorwärts und Rückwärts) .....	23	Einstellen der Verzögerung .....	47
Suchen des Anfangs .....	23	<b>Einstellungen im DVD MENU</b> .....	<b>48</b>
Wiedergabe fortsetzen .....	24	Öffnen des DVD MENU .....	48
Auswahl der Wiedergabe aus dem DVD-Menü .....	24	Auswählen der Menüsprache .....	48
Auswahl der zu betrachtenden Stelle aus dem Video-CD-Menü .....	25	Auswählen der Tonsprache .....	49
Angabe der Titel- bzw. Stücknummer für die Wiedergabe .....	25	Auswählen der Untertitelsprache .....	49
Abspielen vom Anfang eines Titels, Kapitels oder Stücks .....	26	Einstellungen der Bildschirmführung .....	49
Angaben der Kapitelnummer für die Wiedergabe [CHAP. SEARCH] .....	26	Auswählen des Monitortyps .....	50
Angaben der Wiedergabezeit [TIME SEARCH] .....	26	Einstellen des Bildschirmschoners .....	50
Auswählen der abzuspielenden Anzeige aus der Übersichtsanzeige [DIGEST] .....	27	<b>Beschränkung des Abspielens durch Kinder</b> .....	<b>51</b>
Vorrücken der Anzeige von Einzelbild zu Einzelbild .....	28	Kindersicherung zum ersten Mal einstellen [PARENTAL LOCK] .....	51
Wiedergabe in Zeitlupe [SLOW] .....	28	Kindersicherung vorübergehend aufheben .....	52
Anzeigen aufeinanderfolgender Fotos [STROBE] .....	28	<b>Pflege und Handhabung der Discs</b> .....	<b>53</b>
Zoomen einer Szene [ZOOM] .....	29	Handhabung von Discs .....	53
Ändern der Untertitelsprache [SUB TITILE] .....	29	<b>COMPU LINK-Fernbedienungssystem</b> .....	<b>54</b>
Ändern der Tonsprache bzw. des Klangs [AUDIO] .....	30	<b>Bedienung von JVC-Audio-/Videokomponenten</b> .....	<b>55</b>
		<b>Bedienen der Videogeräte anderer Hersteller</b> .....	<b>57</b>
		<b>Fehlersuche</b> .....	<b>59</b>
		<b>Technische Daten</b> .....	<b>60</b>



# Einstieg

## Wichtige Warnungen

### Installation des Geräts

- Wählen Sie einen ebenen, trockenen und weder zu heißen noch zu kalten Standort (zwischen 5°C und 35°C).
- Lassen Sie genügend Abstand zwischen dem Gerät und dem Fernsehgerät.
- Benutzen Sie das Gerät nicht an einem Standort, der Erschütterungen ausgesetzt ist.

### Netzkabel

- Fassen Sie das Netzkabel nicht mit nassen Händen an!
- Solange das Netzkabel in die Steckdose eingesteckt ist, wird immer eine geringe Leistung (3 W) aufgenommen.
- Ziehen Sie beim Ausstecken des Geräts aus der Steckdose immer am Stecker, nicht am Netzkabel.

### Vermeiden Sie Störungen des Geräts

- Im Innern befinden sich keine vom Benutzer zu wartende Teile. Ziehen Sie im Fall einer Störung das Netzkabel aus, und wenden Sie sich an Ihren Händler.
- Stecken Sie keine Metallgegenstände in das Gerät.
- Benutzen Sie nur Discs mit normaler Form. Andere, auf dem Markt erhältliche Discs können das Gerät beschädigen.
- Benutzen Sie keine Discs auf denen sich Klebeband, Dichtungsmaterial oder Paste befindet, da sonst das Gerät beschädigt werden kann.

### Hinweis zu Urhebergesetzen

- Überprüfen Sie bitte die Urhebergesetze in Ihrem Land, bevor Sie Aufnahmen von DVD VIDEO Discs, Audio-CDs und Video-CDs machen. Das Aufnehmen von geschütztem Material verstößt möglicherweise gegen die Urhebergesetze.

### Hinweis zum Kopierschutz "Copyguard"

- DVD VIDEO Discs sind mit dem Copyguard-System geschützt. Wenn Sie das Gerät direkt an Ihren Videorecorder anschließen, wird das Copyguard-System aktiviert, und das Bild wird möglicherweise nicht richtig wiedergegeben.

Dieses Produkt enthält Technologie zum Urheberschutz, die durch gewisse U.S.-Patente und andere Rechte auf geistiges Eigentum der Macrovision Corporation und anderer Eigentümer von Besitzrechten geschützt ist. Der Gebrauch dieser Technologie zum Urheberschutz muss von der Macrovision Corporation genehmigt werden und ist nur für die Heimvorführung und andere eingeschränkte Vorführungszwecke bestimmt, es sei denn dies wurde von der Macrovision Corporation genehmigt. Umkehrtechnik bzw. die Zerlegung sind untersagt.

## Sicherheitsvorkehrungen

### Vermeiden Sie Feuchtigkeit, Wasser und Staub

Stellen Sie Ihr Gerät nicht an einen feuchten oder staubigen Ort.

### Vermeiden Sie hohe Temperaturen

Setzen Sie das Gerät keinem direkten Sonnenlicht aus, und stellen Sie es nicht in die Nähe von Heizkörpern.

### Wenn Sie abwesend sind

Ziehen Sie den Stecker aus der Steckdose, wenn Sie verreisen oder aus anderem Grund für längere Zeit abwesend sind.

### Halten Sie die Lüftungen frei

Wenn die Lüftungen blockiert werden, kann das Gerät beschädigt werden.

### Pflege des Gehäuses

Benutzen Sie zum Reinigen des Geräts ein weiches Tuch, und befolgen Sie die entsprechenden Anweisungen zur Benutzung von chemisch beschichteten Tüchern. Benutzen Sie kein Benzol, Verdünnern oder andere organische Lösungsmittel und Desinfektionsmittel. Diese können zu Verformungen und Verfärbungen führen.

### Falls Wasser in das Gerät gelangt

Schalten Sie die Anlage am Stromschalter aus, und ziehen Sie den Stecker aus der Steckdose. Wenden Sie sich dann an den Laden, in dem Sie das Gerät gekauft haben. Wenn Sie das Gerät in diesem Zustand benutzen, können Sie einen Brand verursachen oder einen elektrischen Schlag bekommen.

## Kontrolle des mitgelieferten Zubehörs

Kontrollieren Sie, dass Sie alle der nachfolgenden Artikel haben, die mit dem Gerät mitgeliefert werden.

Die Zahl in Klammern gibt an, wie viele diese Artikel jeweils vorhanden sind.

### Zubehör im Karton mit der Zentraleinheit (XV-THA10R)



Primärfernbedienung (1)



(1)

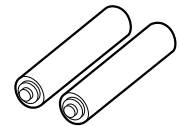

Batterien (4)

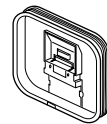

MW-Antenne  
Rahmenantenne (1)

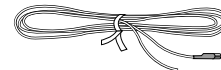

UKW-Antenne (1)



Anlagenkabel (1)



Videokabel (1)

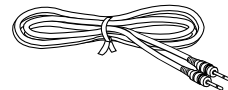

Compulink-Kabel (1)

Netzkabel (1)

### Zubehör im Karton mit den Lautsprechern (SP-THA10)

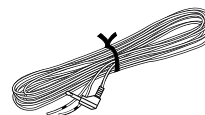

Lautsprecherkabel 6 m (3)

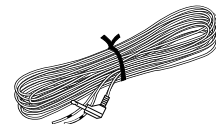

Lautsprecherkabel 15 m (2)



Wandhalterung für  
Satellitenlautsprecher (4)



Schrauben (4)

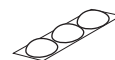

Rutschsicherungen (3)



# Anlagenübersicht

Die Anlage besteht aus der Zentraleinheit, die einen DVD-Spieler, ein Radio und einen Vorverstärker enthält, sowie aus dem Aktiv-Sub-Woofer, dem mittleren Lautsprecher und vier Satellitenlautsprechern.  
Durch einfaches Anschließen an ein Fernsehgerät bietet sie ein voll funktionsfähiges DVD-Kinosystem.

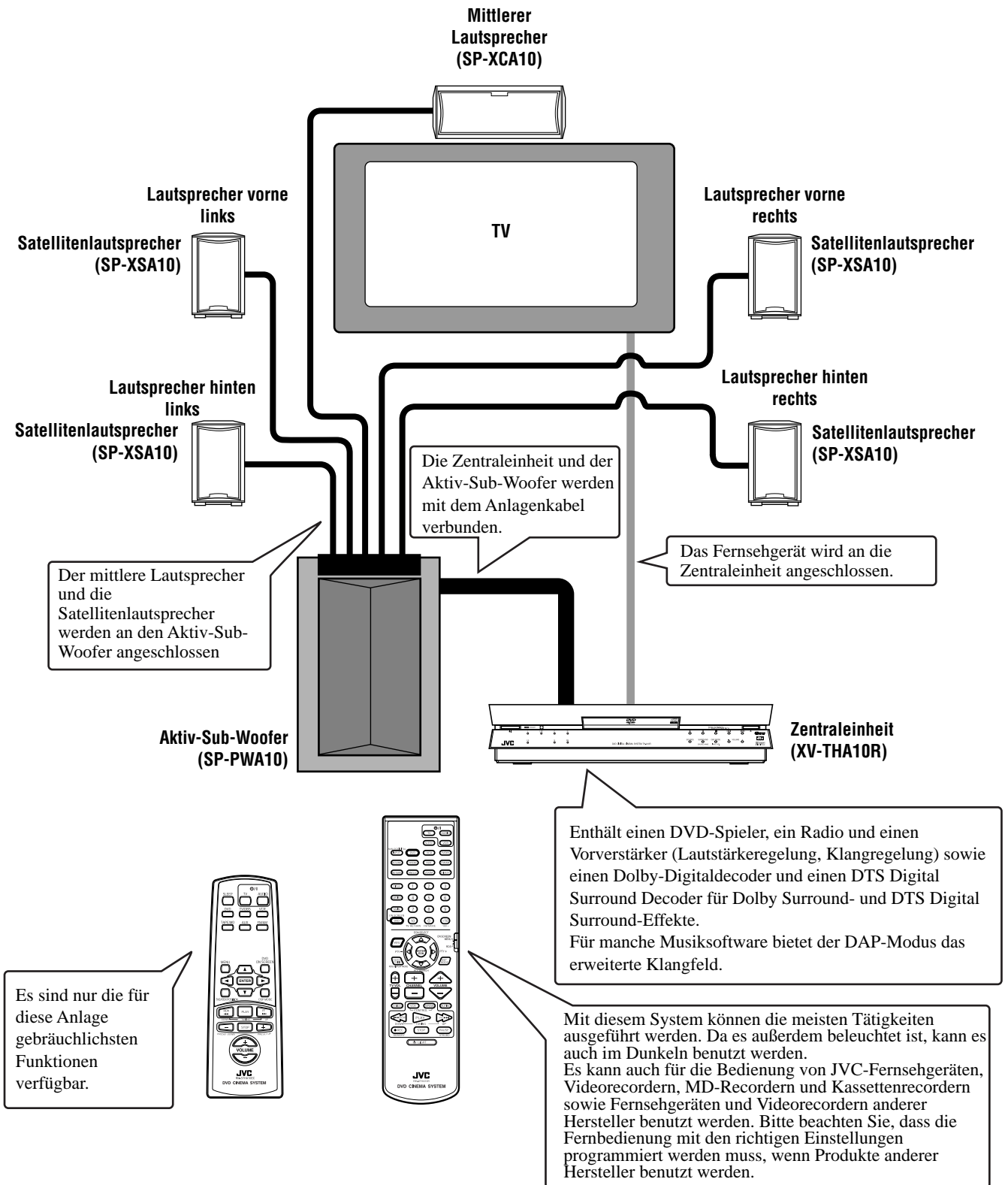

# Installation

## Anbringen der Rutschsicherung am mittleren Lautsprecher

Bringen Sie die mitgelieferten Rutschsicherungsgummis an drei Stellen am Boden des mittleren Lautsprechers an.

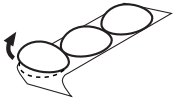

Die Rutschsicherungsgummis sind selbstklebend. Ziehen Sie zuerst die Folie ab.

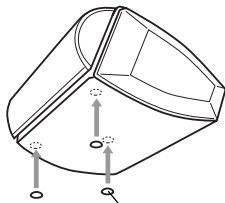

Bringen Sie die Rutschsicherungsgummis an den drei abgebildeten Stellen an. Bringen Sie zwei Rutschsicherungsgummis vorne links und rechts am Lautsprecher und eine hinten in der Mitte an.

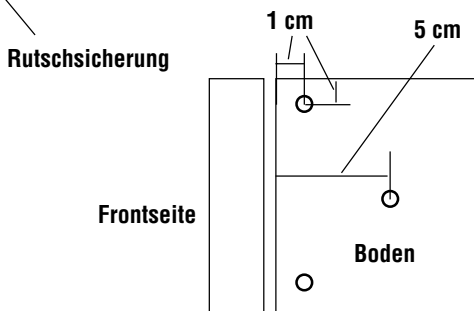

## Beispiel

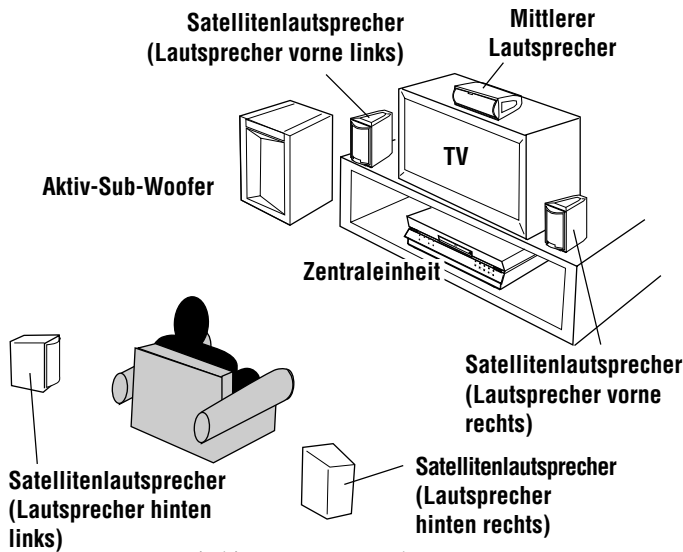

Die hinteren Lautsprecher werden hinter der Hörposition platziert.

## WARNUNGEN

- Achten Sie aus Sicherheitsgründen darauf, dass immer genügend Platz hinter dem Aktiv-Sub-Woofer gelassen wird.
- Wenn die vorderen und hinteren Lautsprecher auf den Boden gestellt werden, müssen sie immer gerade stehen.

## Aufhängen der Satellitenlautsprecher an der Wand

Befestigen Sie die Satellitenlautsprecher mit den mitgelieferten Halterungen an der Wand.

### VORSICHT BEIM ANBRINGEN DER HALTERUNGEN AN DER WAND

Lassen Sie die Halterungen von einer qualifizierten Person an der Wand anbringen.

Befestigen Sie die Halterungen NICHT selbst an der Wand, um zu verhindern, dass sie herunterfallen und beschädigt werden weil sie falsch angebracht wurden oder die Wand nicht stabil genug ist.

### Anbringungsort an der Wand:

Der Ort, an dem die Satellitenlautsprecher an der Wand angebracht werden, muss sorgfältig ausgewählt werden. Wenn die Lautsprecher an einer Stelle angebracht werden, an der sie bei alltäglichen Tätigkeiten stören, können Personal und Geräte Schaden nehmen.

## Befestigen der Lautsprecher an der Halterung

1. Befestigen Sie den Lautsprecher mit der mitgelieferten Schraube an der Halterung.

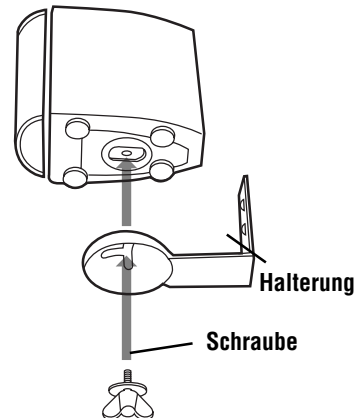

2. Verstellen der Neigung der Satellitenlautsprecher

Die Neigung der Lautsprecher kann entlang des Schlitzes in der Halterung nach vorne bzw. hinten und zur Seite verstellt werden. Lösen Sie dazu die Schraube leicht, nehmen Sie die Einstellung vor, und ziehen Sie die Schraube dann wieder fest an.

### Lautsprecher nach vorne neigen

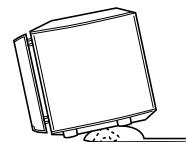
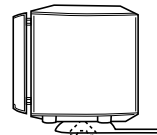

### Lautsprecher zur Seite neigen

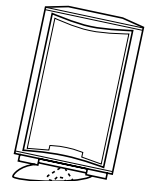
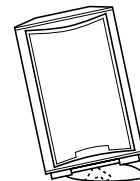
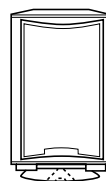

**WARNUNG:**  
Wenn die Schraube nicht fest angezogen wird, können Personal und Geräte Schaden nehmen.

## Abspielbare Discs

Die abspielbaren und nicht abspielbaren Disc-Arten sind wie folgt:

### Abspielbare Discs



Das DVD-Logo ist ein Warenzeichen.

### Nicht abspielbare Discs

- DVD-ROM
- DVD-RAM
- DVD-R
- DVD-RW
- CD-R
- CD-ROM
- PHOTO CD
- CD-RW

- Das Abspielen der oben unter "Nicht abspielbare Discs" aufgeführten Discs kann Rauschen hervorrufen und die Lautsprecher beschädigen.

### Hinweise zu DVD VIDEO-Discs

- DVD-Spieler und DVD VIDEO-Discs haben eigene Regionscodenummern. Dieses Gerät kann nur DVDs abspielen, deren Regionscodenummer eine "2" enthält.

#### Beispiele abspielbarer DVDs



- Das Gerät eignet sich für Discs für das PAL-System.

## Aufbau der Discs

Eine DVD enthält "Titel", während eine Audio-CD bzw. Video-CD "Stücke" enthält. Jeder Titel kann in einige "Kapitel" unterteilt sein. Wenn eine DVD zum Beispiel einige Filme enthält, kann jeder Film eine eigene Titelnummer haben und jeweils in einige Kapitel unterteilt sein. Auf einer Karaoke-DVD hat üblicherweise jedes Lied eine eigene Titelnummer und keine Kapitel. Im Allgemeinen hat jeder Titel einen unabhängigen Inhalt während die Kapitel innerhalb eines Titels zusammenhängen.

### Beispiel: DVD

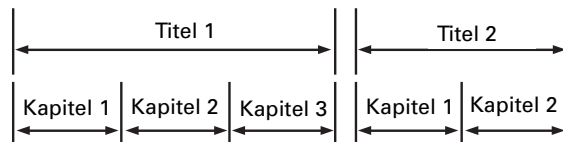

### Beispiel: Audio-CD/Video-CD

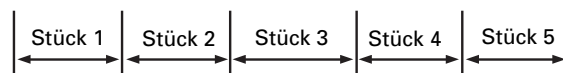

## Video-CDs mit Playback Control

### Was ist Playback Control?

Mit Playback Control stehen Ihnen menügesteuerte Bedienung und hochaufgelöste Standbilder zur Verfügung, deren Auflösung viermal so hoch ist, wie die der bewegten Bilder.

#### • Menügesteuerte Wiedergabe

Sie können über ein Menü auf dem Bildschirm Einträge anzeigen und auswählen.

#### • Anzeige hochaufgelöster Standbilder

Sie können hochwertige Bilder anzeigen, deren Auflösung viermal höher ist, als die der bewegten Bilder.

Wenn Sie eine Video-CD mit Playback Control laufen lassen, wird am Anfang ein Auswahlmü angezeigt. Dieses Auswahlmü enthält eine Liste von Zahlen, aus der Sie auswählen können. Manche Discs zeigen bewegte Bilder oder eine geteilte Anzeige an.

#### 1. Wenn eine Liste von Zahlen angezeigt wird, können Sie eine Zahl auswählen, um den zugehörigen Inhalt anzuzeigen.

#### 2. Wenn "▶" bzw. "SELECT" auf dem Fernsehbildschirm angezeigt wird, können Sie diese Taste drücken, um zum jeweiligen Bild zu springen.

#### 3. Wenn das Auswahlmü wieder angezeigt wird, nachdem Sie Ihre Auswahl abgespielt haben, können Sie:

(Manche Discs zeigen den Menübildschirm mehrmals an.)  
Wenn ▶▶▶ bzw. ◀◀◀ angezeigt wird, können Sie "NEXT" bzw. "PREV" drücken, um das Auswahlmü zu ändern.

#### 4. Drücken Sie nach dem Abspielen RETURN, um zur vorherigen Anzeige zurückzukehren.

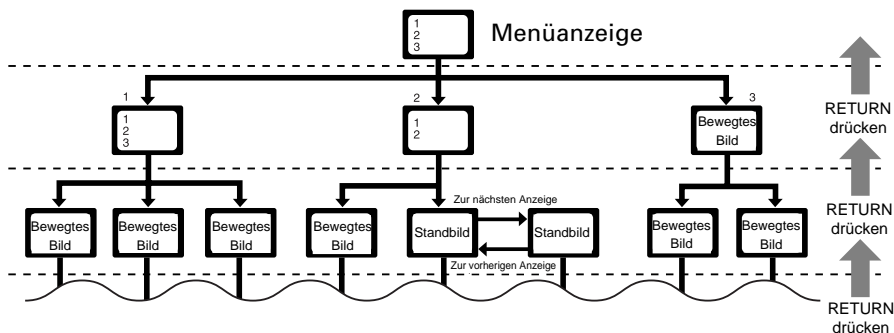

Drücken Sie die Taste STOP, um die Wiedergabe anzuhalten.

### Hinweis:

- Wenn ein Menü während längerer Zeit angezeigt wird (ca. zehn Minuten), wird der Anzegehintergrund automatisch ausgeblendet, um zu verhindern, dass der Bildschirm durchbrennt, während keine Einstellung stattfindet.

# Anschlüsse

## Anschließen der UKW- und MW-Antennen

### UKW-Antennenanschlüsse

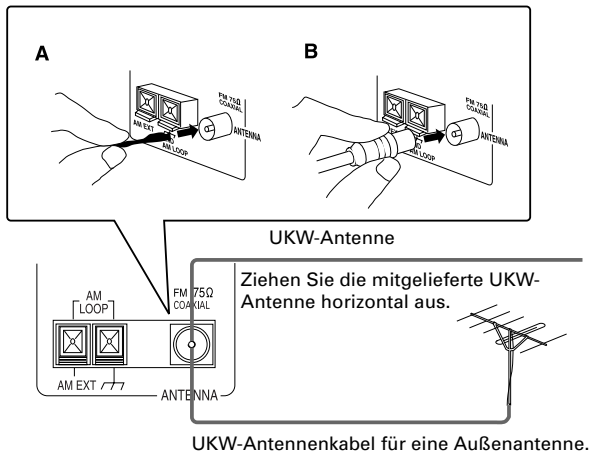

UKW-Antennenkabel für eine Außenantenne.

#### A. Gebrauch der mitgelieferten UKW-Antenne

Die mitgelieferte UKW-Antenne kann als vorübergehende Maßnahme an den Anschluss FM 75Ω COAXIAL angeschlossen werden.

#### B. Gebrauch des Normsteckers (nicht mitgeliefert)

An den Anschluss FM 75Ω COAXIAL sollte ein Normstecker angeschlossen werden.

#### Hinweis:

- Schließen Sie bei schlechtem Empfang die Außenantenne an. Trennen Sie die mitgelieferte UKW-Antenne ab, bevor Sie das 75Ω-Koaxialkabel (runder Draht für den Anschluss an eine Außenantenne) einstecken.

### MW-Antennenanschlüsse

Drehen Sie den Rahmen, bis Sie den besten Empfang haben.

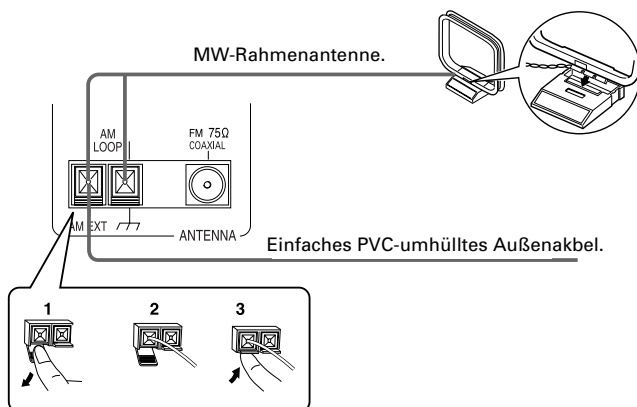

#### Hinweise:

- Wenn das Antennenkabel mit dem Loop AM/MW mit PVC abgedeckt ist, muss es durch verdrehen entfernt werden (siehe Abbildung).
- Achten Sie darauf, dass sich die Antennenleiter nicht berühren, und dass sie keine Verbindungskabel und Netzkabel berühren, da sonst der Empfang beeinträchtigt werden kann.
- Schließen Sie bei schlechtem Empfang ein einfaches PVC-umhülltes Außenkabel an den Anschluss AM EXT an. (Lassen Sie die MW-Rahmenantenne angeschlossen.)

## Anschließen des Aktiv-Sub-Woofers

Schließen Sie den Aktiv-Sub-Woofer (SP-PWA10) mit dem mitgelieferten Anlagenkabel an.

### Zentraleinheit (XV-THA10R)

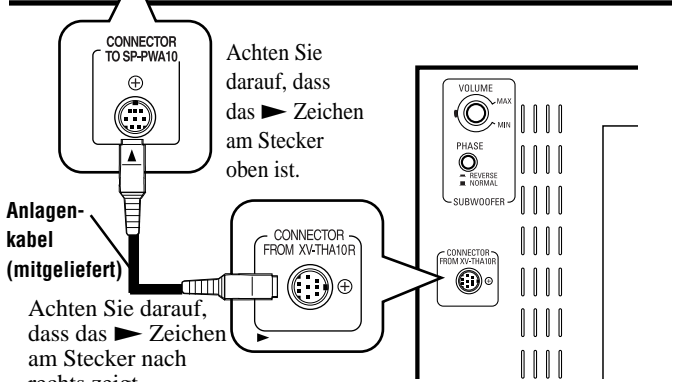
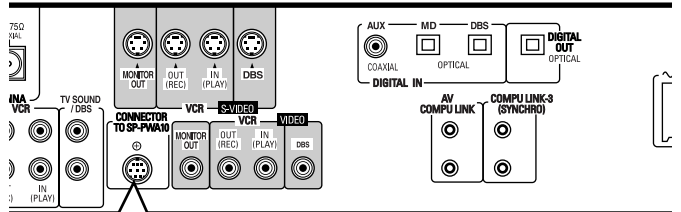

Aktiv-Sub-Woofer (SP-PWA10)

#### WARNUNG

- Verbinden Sie die Zentraleinheit und den Aktiv-Sub-Woofer mit dem Anlagenkabel.

## Anschließen des Fernsehgeräts

Schließen Sie das Fernsehgerät an, um Bilder von der Zentraleinheit anzusehen.

#### S-Videokabel (nicht mitgeliefert)

Schließen Sie das Kabel an das Fernsehgerät an, sofern es einen S-Video-Eingang hat (für bessere Bildqualität). Kabel mit dem Pfeil-Zeichen nach unten anschließen.

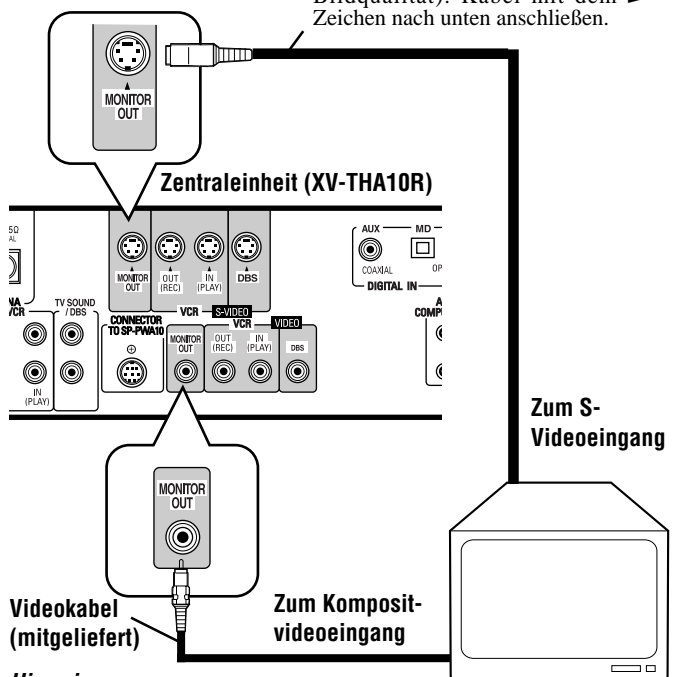

#### Hinweise:

- Schließen Sie beim Anschließen des Fernsehgeräts an die Buchsen TV SOUND/DBS den S-Videoausgang des Fernsehgeräts NICHT an diese Videoeingangsanschlüsse an.
- Schließen Sie das Gerät nicht an ein NTSC-Fernsehgerät an. Schließen Sie es an ein PAL-Fernsehgerät an.

## Anschließen der Lautsprecher

Schließen Sie die Satellitenlautsprecher und den mittleren Lautsprecher mit den mitgelieferten Lautsprecherkabeln an die Anschlüsse an den Aktiv-Sub-Woofer an. An den Lautsprecherkabeln sind Etiketten angebracht, die angeben, an welchen Lautsprecher und welchen Anschluss sie jeweils angeschlossen werden sollen.

- Die vier Satellitenlautsprecher können jeweils entweder vorne oder hinten eingesetzt werden.
- Achten Sie darauf, dass die linken und rechten Lautsprecher jeweils links und rechts angeschlossen werden, und dass sie mit der richtigen Polarität angeschlossen werden (+ve, -ve). Das weiße Lautsprecherkabel gehört an den positiven Anschluss (+), das schwarze an den negativen (-).

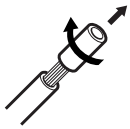

Drehen Sie am Ende der Lautsprecherkabel die Isolation ab.

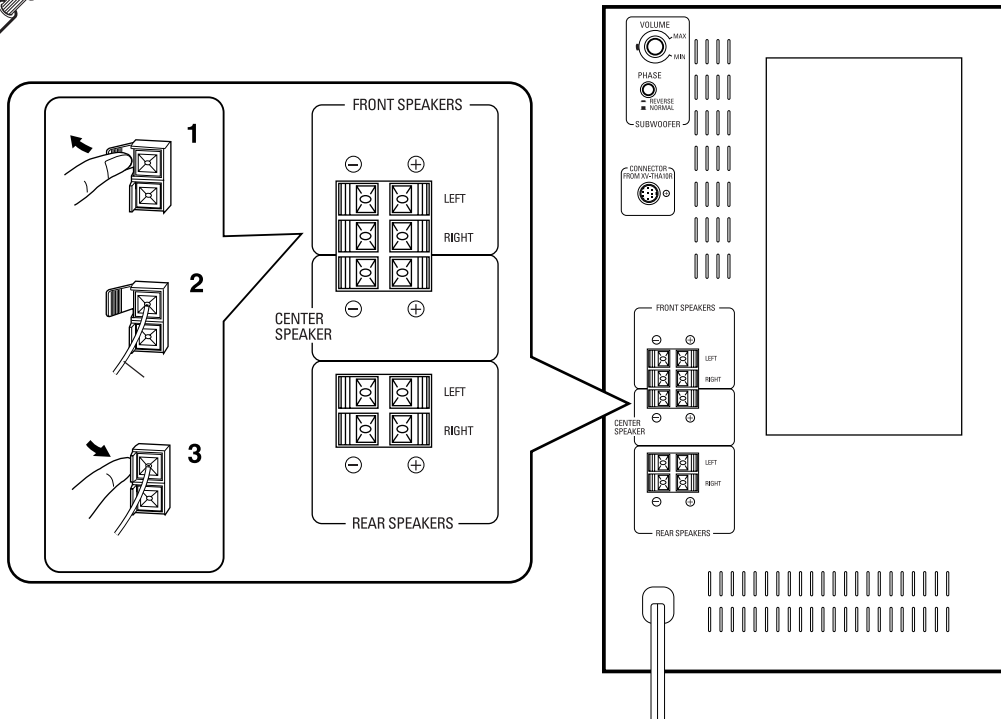

### Anschließen der vorderen Lautsprecher

Schließen Sie den rechten Lautsprecher an den mit FRONT SPEAKERS RIGHT gekennzeichneten Anschluss an. Schließen Sie den linken Lautsprecher an den mit FRONT SPEAKERS LEFT gekennzeichneten Anschluss an.

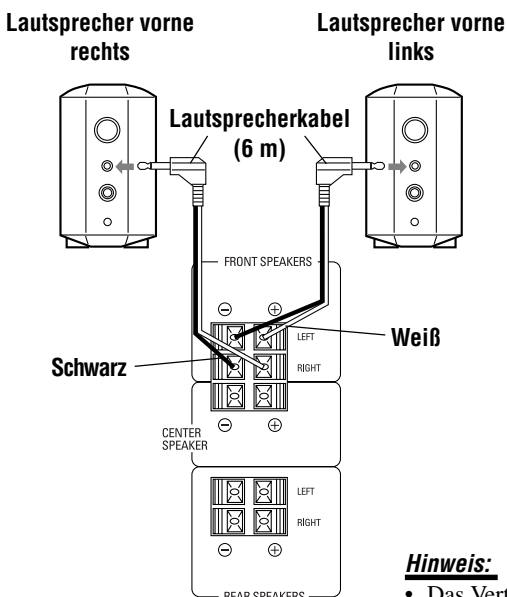

### Anschließen der hinteren und des mittleren Lautsprechers

Schließen Sie den rechten Lautsprecher an den mit REAR SPEAKERS RIGHT gekennzeichneten Anschluss an. Schließen Sie den linken Lautsprecher an den mit REAR SPEAKERS LEFT gekennzeichneten Anschluss an. Schließen Sie den mittleren Lautsprecher an den mit CENTER SPEAKER gekennzeichneten Anschluss an.

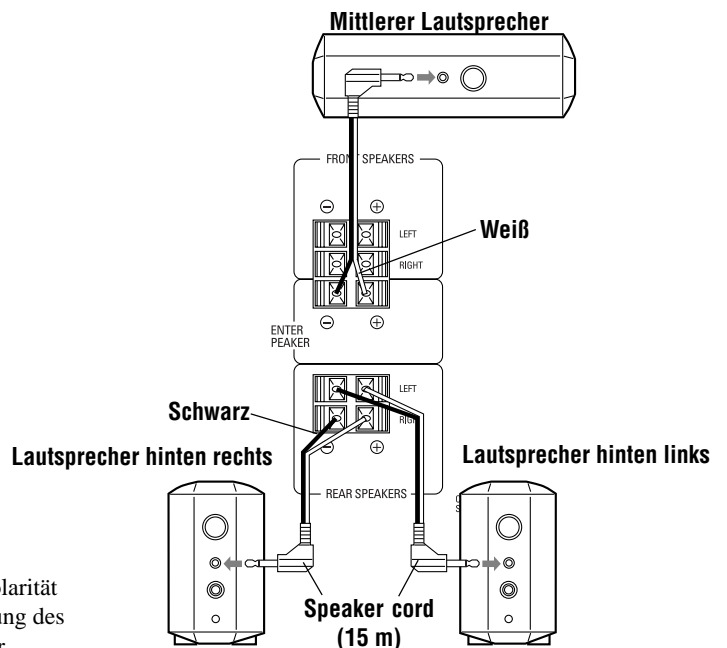

**Hinweis:**

- Das Vertauschen der Lautsprecherkabelpolarität kann zur Verminderung des Stereoeffekts und der Tonqualität führen.

## Anschließen von Video-/ Audiokomponenten

Sie können die folgenden Audio- und Videokomponenten an diese Anlage anschließen:

Lesen Sie bitte auch die Anleitungen der jeweiligen Komponenten.

**Audiokomponenten:** Kassettendeck oder MD-Recorder\*

**Videokomponenten:** Fernsehgerät oder DBS-Tuner\* Videorecorder

\* Sie können diese Komponenten wie nachfolgend unter "Analoge Anschlüsse" (siehe unten) bzw. "Digitale Anschlüsse" (siehe Seite 9) beschreiben anschließen.

### Analoge Anschlüsse

#### Anschließen von Analogkomponenten

Stecken Sie den weißen Stecker in die Buchse Audio Links und den rechten Stecker in die Buchse Audio Rechts.

#### **WARNUNG:**

Wenn Sie ein Klangverbesserungsgerät wie z.B. einen Grafik-Equalizer zwischen die Quellkomponenten und die Zentraleinheit schalten, wird die Klangaussgabe über dieses System möglicherweise verzerrt.

#### Kassettendeck oder MD-Recorder

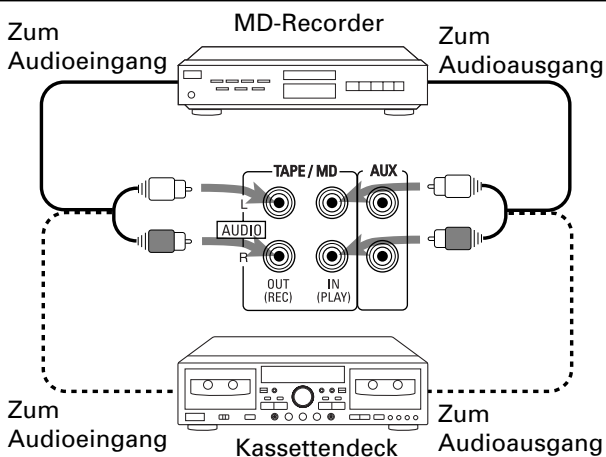

#### **Hinweise:**

- Wenn der DSP-Modus eingeschaltet ist, geben die Buchsen VCR OUT (REC) und TAPE/MD OUT (REC) nur an die vorderen Lautsprecher Surround-Sound aus. Schalten Sie beim Aufnehmen den DSP-Modus AUS (siehe Seite 21).
- Sie können an die Buchsen TAPE/MD entweder ein Kassettendeck oder einen MD-Recorder anschließen. Wenn Sie einen MD-Recorder an die Buchsen TAPE/MD anschließen, müssen Sie die bei der Auswahl der Quelle auf der Anzeige erscheinende Quellenbezeichnung zu "MD" ändern. Sie finden weitere Angaben dazu auf Seite 17.

#### Falls Ihre Audiokomponenten über einen COMPU LINK-3-Anschluss verfügen

- Sie finden genaue Angaben zum Anschluss und dem COMPU LINK-3-Fernbedienungssystem auf Seite 54.

## Anschließen von Videokomponenten

Benutzen Sie ein Kabel mit RCA-Pin-Steckern (nicht mitgeliefert). Stecken Sie den weißen Stecker in die Buchse Audio Links, den roten Stecker in die Buchse Audio Rechts und den gelben Stecker in die Kompositvideobuchse.

Falls Ihre Videokomponenten S-Videoanschlüsse haben (Y/C-Trennung), schließen Sie sie bitte mit einem S-Video-Kabel an (nicht mitgeliefert).

Wenn Sie diese Videokomponenten über den S-Videoein-/ausgang anschließen, erhalten Sie eine bessere Bildwiedergabequalität (bzw. Aufnahmequalität).

### **WICHTIG**

Diese Anlage verfügt für das Anschließen von Videokomponenten über Ein- und Ausgangsanschlüsse für Kompositvideo und für S-Video. Sie müssen nicht die Kompositvideo- und die S-Videoanschlüsse anschließen.

**Denken Sie jedoch daran, dass die Videosignale von den Kompositvideo-Eingangsanschlüssen nur durch die Kompositvideo-Ausgangsanschlüsse und die Signale von den S-Video-Eingangsanschlüssen nur über die S-Video-Ausgangsanschlüsse ausgegeben werden.**

Wenn daher eine Videoaufnahmekomponente und eine Videoabspielkomponente über verschiedene Videoanschlüsse an die Zentraleinheit angeschlossen werden, können Sie das Bild von der Videoabspielkomponente nicht mit der Videoaufnahmekomponente aufnehmen. Wenn außerdem das Fernsehgerät und eine Videoabspielkomponente über verschiedene Videoanschlüsse an die Zentraleinheit angeschlossen sind, können Sie das wiedergegebene Bild von der Abspielkomponente nicht am Fernsehgerät ansehen.

### VCR

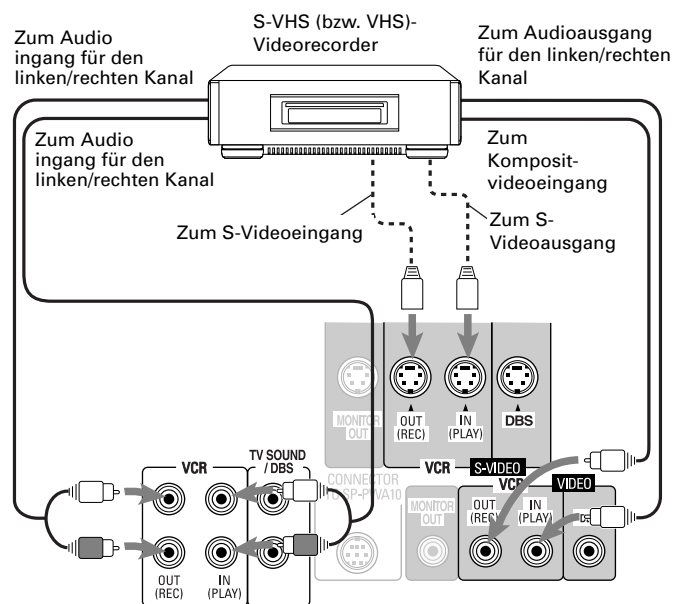



## TV-Audio- bzw. DBS-Tuner

### TV-Ton

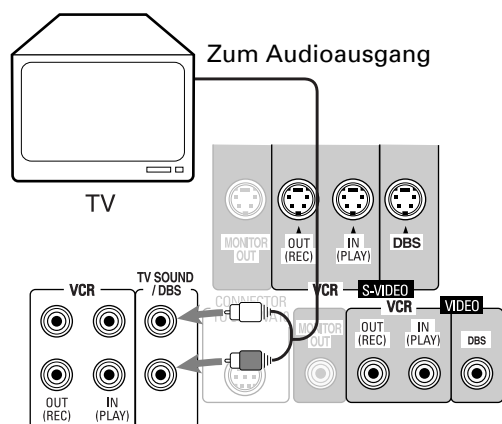

### DBS-Tuner

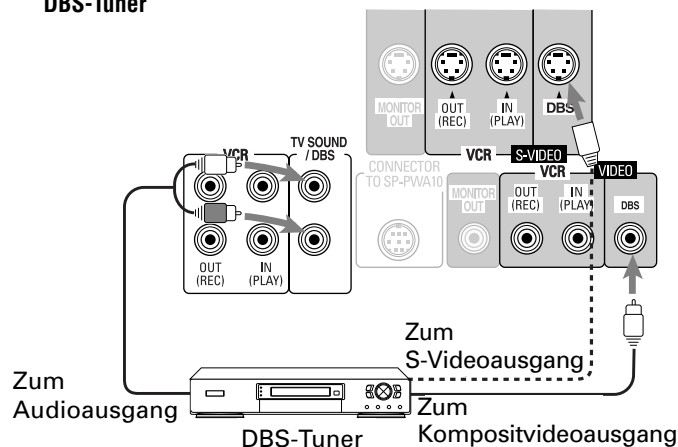

### Hinweis:

- Wenn Sie den DBS-Tuner an die Buchsen TV SOUND/DBS anschließen, müssen Sie die bei der Auswahl der Quelle auf der Anzeige erscheinende Quellenbezeichnung zu "DBS" ändern. Sie finden weitere Angaben dazu auf Seite 17.

## Digitale Anschlüsse

Die Zentraleinheit verfügt über drei digitale Eingangsanschlüsse (einen digitalen Koaxialeingang und zwei digitale optische Anschlüsse) und einen digitalen Ausgangsanschluss (einen einzigen digitalen optischen Anschluss).

- Die DVD- und Audiosignale von der Zentraleinheit und die Digitalsignaleingänge von den digitalen Eingangseinschlüssen werden vom digitalen Ausgangsanschluss ausgegeben.

### WICHTIG

- Wenn Sie den DBS-Tuner mit dem digitalen Anschluss anschließen, müssen Sie ihn auch an die Videobuchse an der Rückwand anschließen (entweder Kompositvideoanschluss oder S-Videoanschluss). Andernfalls können Sie kein abgespieltes Bild ansehen.
- Wählen Sie den richtigen digitalen Eingangsmodus aus. Sie finden Einzelheiten dazu unter "Auswählen des digitalen bzw. analogen Eingangsmodus" auf Seite 18.

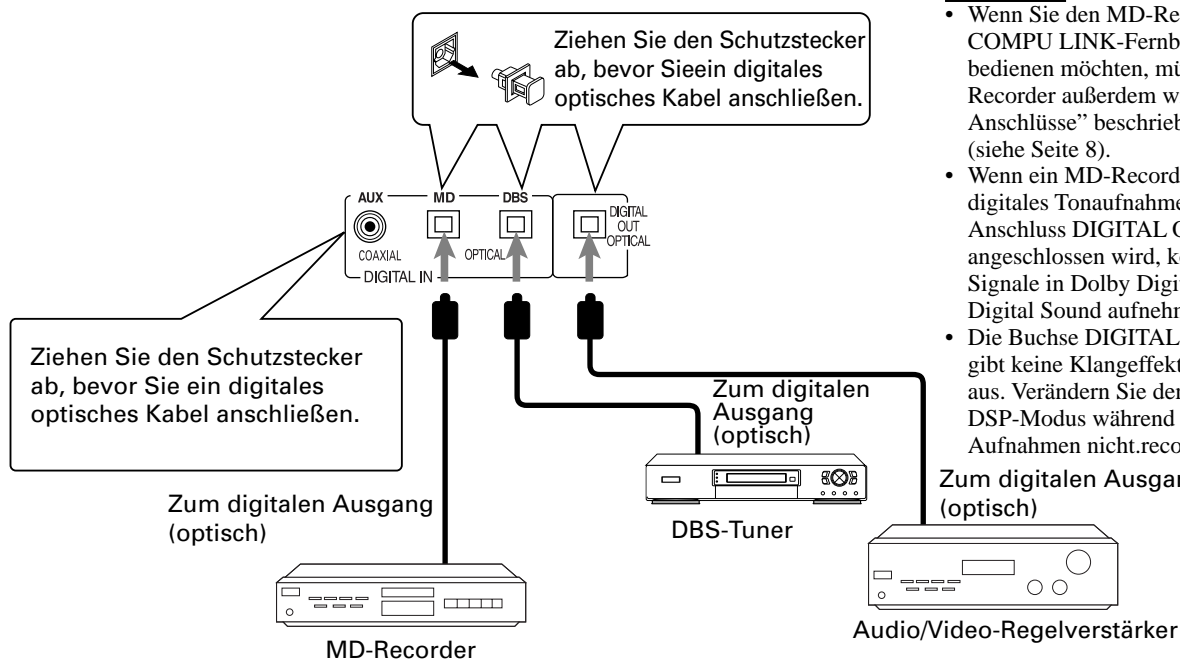

### Hinweise:

- Wenn Sie den MD-Recorder mit dem COMPU LINK-Fernbedienungssystem bedienen möchten, müssen Sie den MD-Recorder außerdem wie unter "Analoge Anschlüsse" beschrieben anschließen (siehe Seite 8).
- Wenn ein MD-Recorder bzw. ein anderes digitales Tonaufnahmegerät an den Anschluss DIGITAL OUT OPTICAL angeschlossen wird, können Sie keine Signale in Dolby Digital oder DTS Digital Sound aufnehmen.
- Die Buchse DIGITAL OUT OPTICAL gibt keine Klangeffekte im DSP-Modus aus. Verändern Sie den DSP-Modus während der digitalen Aufnahmen nicht.recording.



## Anschließen des Netzkabels

Achten Sie darauf, dass alle Anschlüsse hergestellt wurden, bevor Sie die Zentraleinheit und den Aktiv-Sub-Woofer in eine Wechselstromsteckdose einstecken.

### Stecken Sie das Netzkabel in eine Wechselstromsteckdose ein.

Die rote Bereitschaftslampe STANDBY an der Zentraleinheit leuchtet, sobald das Netzkabel eingesteckt ist.

Halten Sie das Netzkabel von den Verbindungskabeln und dem Antennenkabel fern. Das Netzkabel kann akustisches oder optisches Rauschen verursachen.

Wir empfehlen, daß Sie die UKW-Außenantenne mit einem Koaxialkabel anschließen, da dieses gut gegen Störungen abgeschirmt ist.

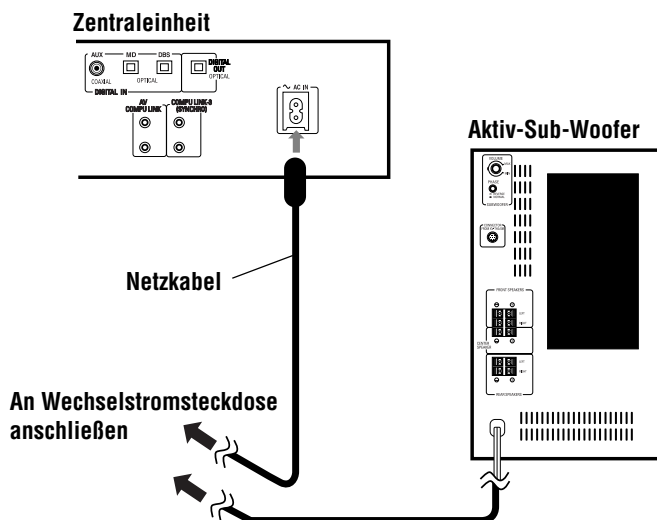

### WARNUNGEN:

- Berühren Sie das Netzkabel nie mit nassen Händen.
- Ziehen Sie nie am Netzkabel, um es auszustecken. Halten Sie zum Ausstecken des Netzkabels immer den Stecker, damit Sie das Kabel nicht beschädigen.

### Hinweise

- Gewisse Voreinstellungen, wie z.B. für die Kanal- und Klangeinstellung werden in den folgenden Fällen nach einigen Tagen gelöscht:
  - Wenn Sie das Netzkabel ausstecken.
  - Bei einem Stromausfall.
- Die Lautsprecher erzeugen keinen Klang, wenn das Netzkabel des Aktiv-Sub-Woofers bei eingeschalteter Zentraleinheit aus der Steckdose gezogen wird.

In diesem Fall wird die Stromversorgung auch dann nicht wiederhergestellt, wenn das Netzkabel des Aktiv-Sub-Woofers wieder eingesteckt wird.

Drücken Sie an der Zentraleinheit oder die Taste AUDIO auf der Fernbedienung, um den Strom einzuschalten. Dadurch wird der Aktiv-Sub-Woofer eingeschaltet, und die Lautsprecher erzeugen wieder Klang.

## Einlegen von Batterien in die Fernbedienung

Bevor Sie die Fernbedienung benutzen können, müssen Sie die beiden mitgelieferten Batterien einlegen. Zielen Sie mit der Fernbedienung direkt auf den Fernbedienungssensor an der Zentraleinheit, wenn Sie die Fernbedienung benutzen.

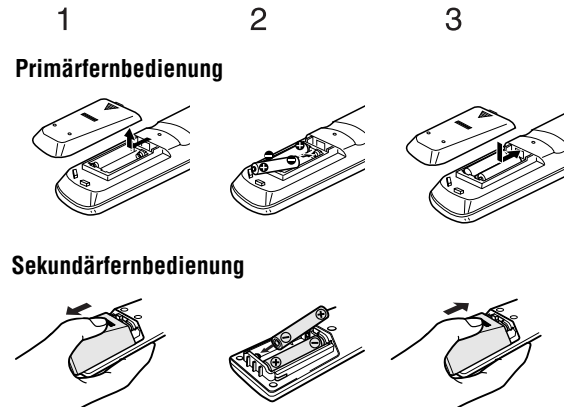

1. Nehmen Sie die Batterieabdeckung an der Rückseite der Fernbedienung ab.
2. Legen Sie die Batterien ein. Achten Sie auf die richtige Polarität: Von (+) nach (-).
3. Bringen Sie die Abdeckung wieder an.

- Ersetzen Sie die Batterien, sobald die Reichweite oder die Wirksamkeit der Fernbedienung nachlässt. Benutzen Sie zwei Batterien vom Typ R6P (SUM-3)/AA (15F).

### WARNUNGEN:

Befolgen Sie diese Vorsichtsmaßnahmen, damit die Batterien nicht auslaufen oder zerspringen:

- Legen Sie die Batterien mit richtiger Polarität in die Fernbedienung ein: Von (+) nach (-).
- Benutzen Sie die richtigen Batterien. Selbst ähnlich aussehende Batterien haben möglicherweise eine andere Spannung.
- Ersetzen Sie immer beide Batterien gleichzeitig.
- Setzen Sie die Batterien keiner extremen Hitze oder Flammen aus.

### Beleuchten der Primärfernbedienungstasten

Die Tasten auf der Primärfernbedienung können für den Einsatz im Dunkeln während einiger Sekunden beleuchtet werden.

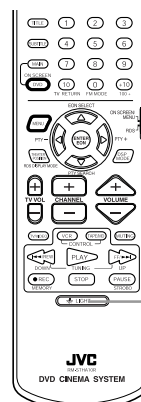

Drücken Sie die Taste LIGHT, um die Tasten während einiger Sekunden rot zu beleuchten.

# Identifikation der Bestandteile

Machen Sie sich vor dem Gebrauch mit den Tasten und anderen Bedienungselementen am Gerät vertraut. Lesen Sie die Informationen auf der in Klammern angegebenen Seite.

## Zentraleinheit

### Fronttafel

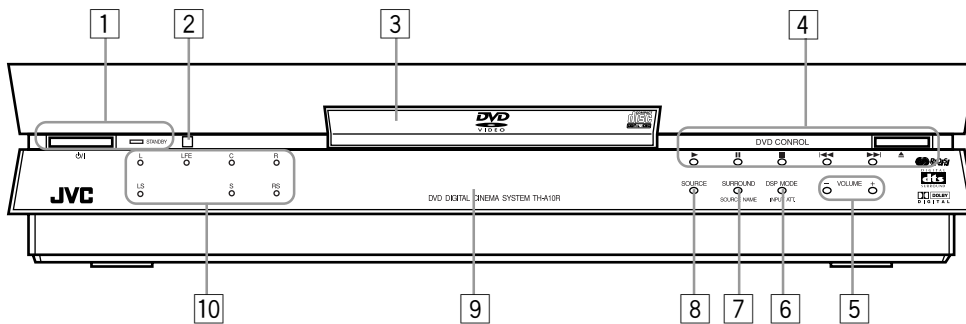

- 1 Knopf und Bereitschaftslampe STANDBY (16)
- 2 Fernbedienungssensor (10)
- 3 Discfach (22)
- 4 DVD CONTROL - Bedienungstasten (22~24)
- 5 VOLUME +/- Lautstärketasten (16)
- 6 DSP MODE/INPUT ATT. - DSP-Modus/Eingangsdämpfung (19, 20, 21)
- 7 SURROUND/SOURCE NAME - Surround, Quellenbezeichnung (17, 21)
- 8 SOURCE (17)
- 9 Anzeigefenster
- 10 Audiokanalallampen (19)

### Anzeigefenster

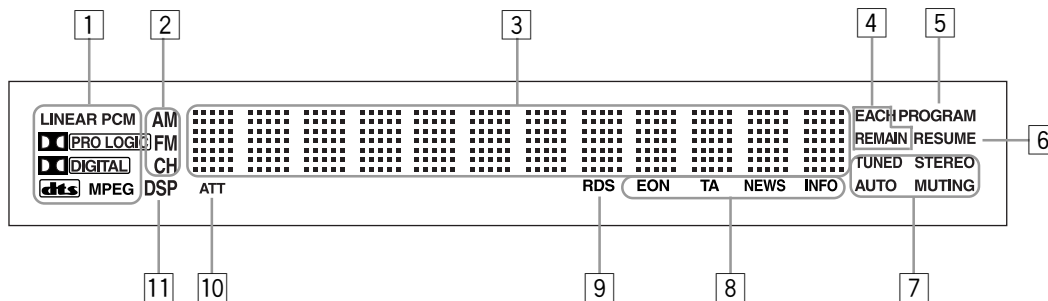

- 1 Anzeige "Decode-Modus" (18)
- 2 Radioanzeige (36)
- 3 Multiinformationsfenster  
Zeigt Zeit- und Statusangaben an.
- 4 Zeitwahanzeige (34)
- 5 PROGRAM-Anzeige (34)
- 6 Anzeige "Weiter" (RESUME) (24)
- 7 Anzeige "Radioempfangsmodus" (37)
- 8 EON-Datenanzeige (39)
- 9 RDS-Anzeige (38)
- 10 Dämpfungsanzeige ATT. (19)
- 11 DSP-Anzeige (20)

## Aktiv-Sub-Woofer

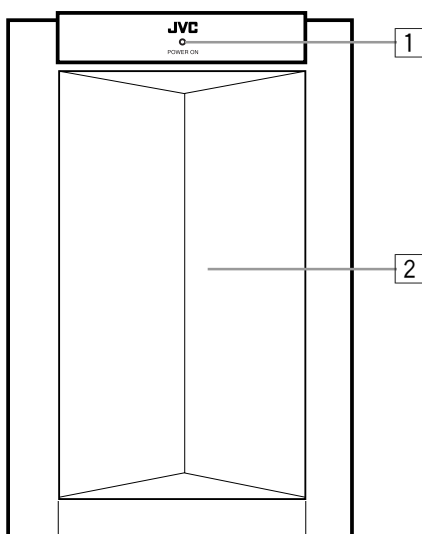

- 1 Stromanzeige POWER ON (16)
- 2 Lautsprecher

Fernbedienungen

Primärfernbedienung

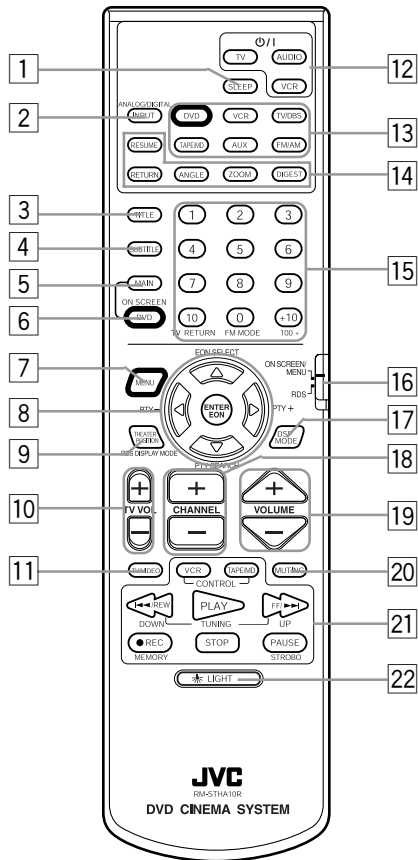

- 1 Taste SLEEP - Schlummerfunktion (20)
- 2 Taste ANALOG/DIGITAL INPUT - Analog-/Digitaleingang (18)
- 3 Taste TITLE - Titel (24)
- 4 Taste SUBTITLE - Untertitel (29)
- 5 Taste MAIN ON SCREEN - Hauptmenü auf dem Bildschirm anzeigen (41)
- 6 Taste DVD ON SCREEN - DVD-Bildschirm anzeigen (26, 48)
- 7 Taste MENU - Menü (24)
- 8 Cursortasten (EON SELECT, PTY +, PTY SEARCH, PTY -) und Taste ENTER (EON)
- 9 Taste THEATER POSITION - Kinoposition (RDS DISPLAY MODE - RDS-Anzeigemodus) (31)
- 10 Tasten TV VOL +, - Lautstärke TV (56)
- 11 Taste TV/VIDEO (56)
- 12 Tasten  $\odot/\text{I}$   
Taste  $\odot/\text{I}$  AUDIO (16)  
Taste  $\odot/\text{I}$  TV (56)  
Taste  $\odot/\text{I}$  VCR (56)
- 13 Quellenauswahltasten (17)  
DVD, VCR, TV/DBS, TAPE/MD, AUX, FM/AM
- 14 DVD-Bedienungstasten  
RESUME - Weiter (24)  
RETURN - Zurück (25)  
ANGLE - Winkel (30)  
ZOOM (29)  
DIGEST - Übersicht (27)
- 15 Nummerntasten
- 16 Fernbedienungsmoduswahl (13, 14)
- 17 Tasten DSP MODE - DSP-Modus (21)
- 18 Tasten CHANNEL +/- Kanal +/- (56)
- 19 Tasten VOLUME +/- Lautstärke (16)
- 20 Taste MUTING - Stummschaltung (17)
- 21 Bedienungstasten  
REW, PLAY, FF, STOP, PAUSE, LIGHT
- 22 Taste LIGHT - Beleuchtung (10)

Sekundärfernbedienung

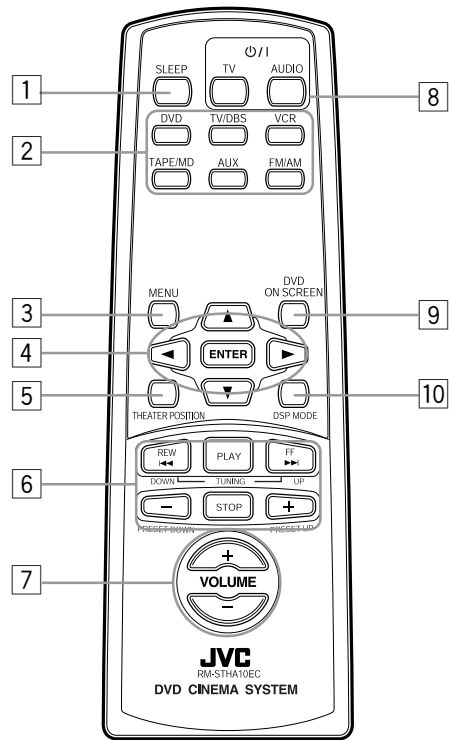

- 1 Taste SLEEP - Schlummerfunktion (20)
- 2 Quellenauswahltasten (17)
- 3 MENU - Menü (24)
- 4 Cursortasten und Taste ENTER
- 5 Taste THEATER POSITION - Kinoposition (31)
- 6 Bedienungstasten  
REW, PLAY, FF, STOP, PAUSE, LIGHT
- 7 Tasten VOLUME +/- Lautstärke (16)
- 8 Tasten  $\odot/\text{I}$   
Taste  $\odot/\text{I}$  AUDIO (16)  
Taste  $\odot/\text{I}$  TV (56)
- 9 Taste DVD ON SCREEN - DVD-Bildschirmmenü anzeigen (26, 48)
- 10 Taste DSP MODE - DSP-Modus (21)

# Grundlagen der Bedienung

Die Anlage kann über die Fernbedienung, mit den Tasten auf der Zentraleinheit oder über das Menü auf dem Bildschirm bedient werden.

## Bedienung mit der Fernbedienung

Wählen Sie den entsprechenden Bedienungsmodus für die Fernbedienung, wenn Sie die Primär- bzw. Sekundärfernbedienung für die Bedienung benutzen.

**Drücken Sie die Taste DVD** : Die Nummern- und Bedienungstasten funktionieren im DVD-Modus und ermöglichen die Bedienung von DVDs, Audio-CDs und Video-CDs.

**Drücken Sie die Taste FM/AM** : Die Nummern- und Bedienungstasten funktionieren im Radiomodus.

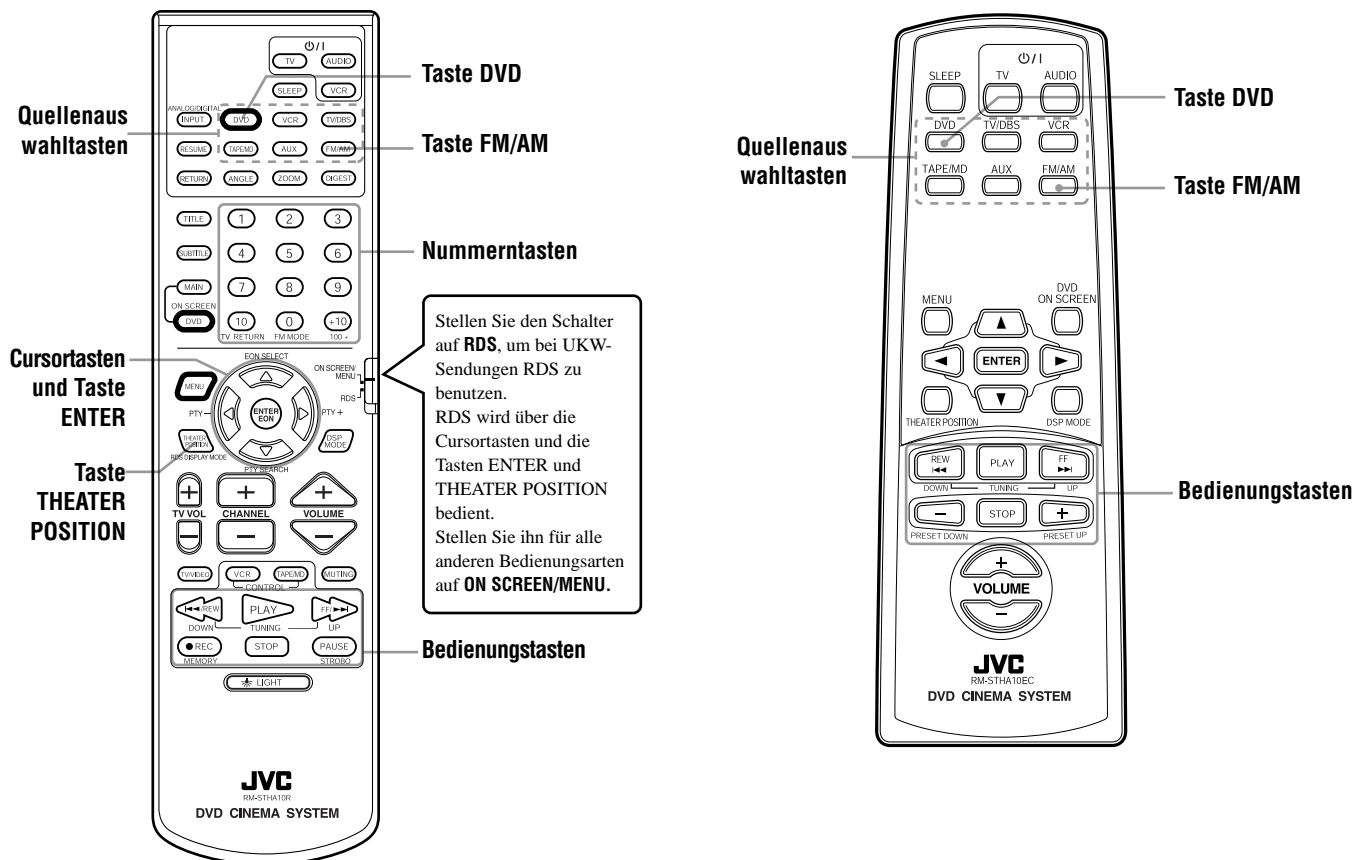

**Hinweis:**

- Durch Drücken der Quellenauswahltasten auf der Fernbedienung wird außerdem der Fernbedienungsmodus geändert. Drücken Sie beim Benutzen der Fernbedienung immer die Quellenauswahltasten am Gerät, die dem jeweiligen Fernbedienungsmodus entsprechen.

## Bedienung über das Bildschirmmenü

Zum Nutzen des Bildschirmmenüs zeigen Sie es zuerst an, und bedienen es dann mit den Cursortasten (◀/▶/▲/▼), den Nummerntasten und der Taste ENTER.

### Anzeigen des Bildschirmmenüs

Je nach Bildschirmmenü sind die Methode und die Bedingungen für die Anzeige unterschiedlich. Die einzelnen Funktionen sind nachfolgend beschrieben.

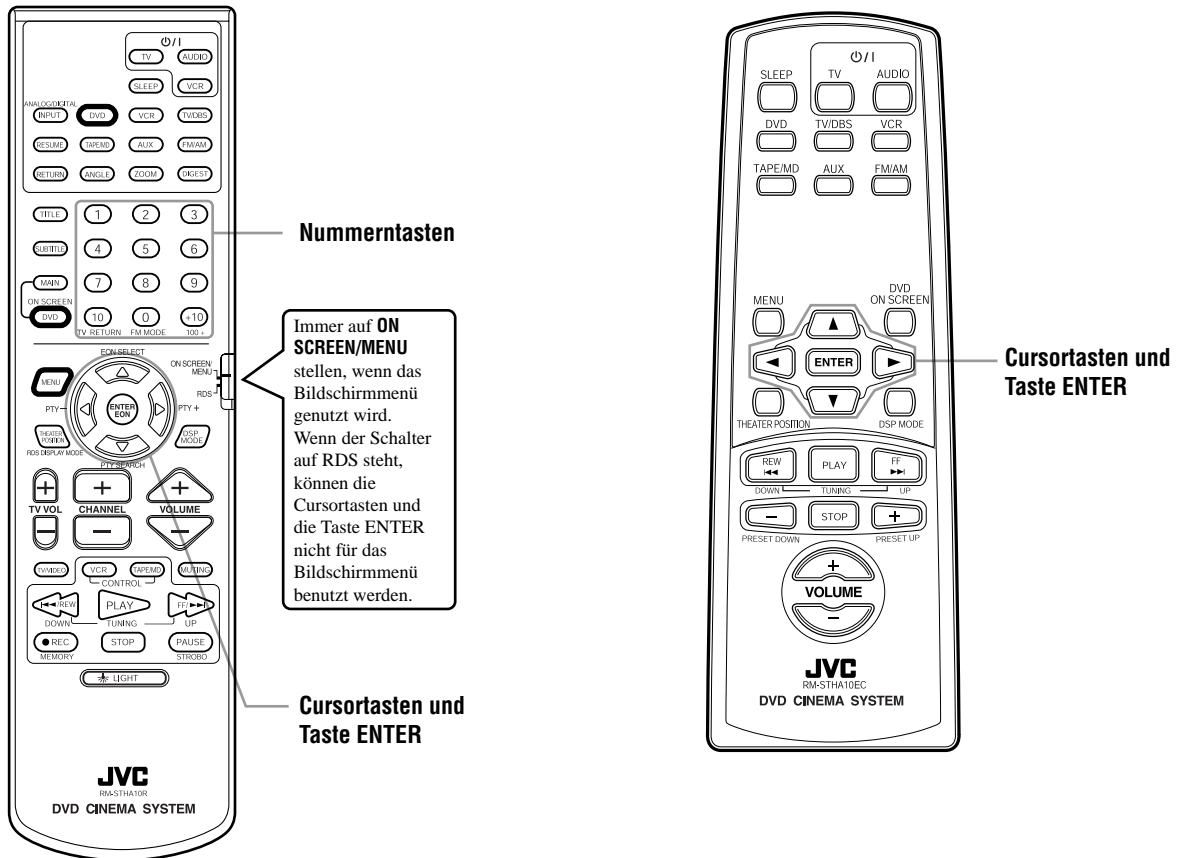

### Bestandteile des Bildschirmmenüs

Wird als "Etikett" bezeichnet.

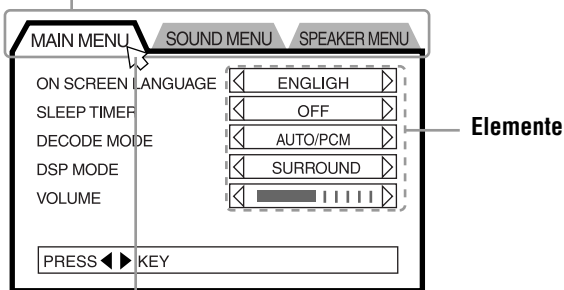

Dieser Pfeil wird als "Zeiger" bezeichnet.

### Verschieben Sie den Zeiger mit den

#### 1. Fernbedienungstasten zum gewünschten Element.

- Wählen Sie mit den Tasten ◀▶ ein Etikett.
- Wählen Sie mit den Tasten ▲▼ ein Element.

#### 2. Nutzen Sie die Elemente.

- Ändern Sie die Eigenschaften eines Elements mit den Tasten ◀▶.
- Drücken Sie die Taste ENTER, um das ausgewählte Element zu nutzen.
- Befolgen Sie die im Mitteilungsfeld angezeigte Methode zur Nutzung.
- Geben Sie Zahlen mit den Nummerntasten ein.

Sie finden Angaben zur Nutzung in der Beschreibung der jeweiligen Funktion.

### Bildschirmmenüs

Diese Anlage unterstützt die folgenden Bildschirmmenüs.

#### Eröffnungsanzeigen

(Keine Disc eingelegt)

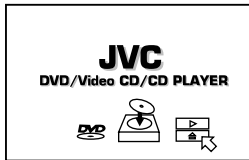

für DVD



für Video CD



für Audio CD



#### Bildschirmmenüs für die Nutzung und Einrichtung der AV amp-Funktion

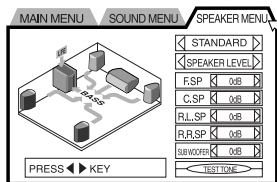
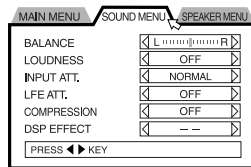
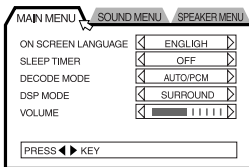

#### Bildschirmmenüs für die Einrichtung des DVD

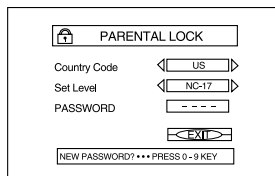
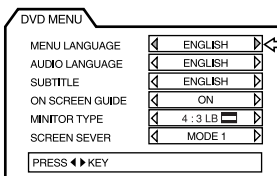

#### Bildschirmmenüs für die Nutzung der Disc

Anzeige DVD CONTROL

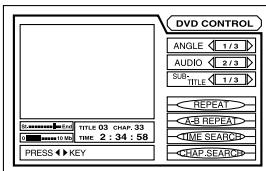

Anzeige VCD CONTROL

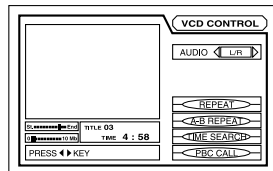

Anzeige CD CONTROL

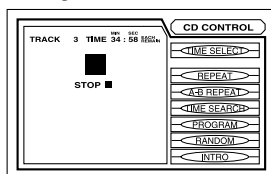

### Bildschirmmenüs für die Nutzung von Discs

Der Discstatus und die zugehörigen Elemente werden wie folgt im Bildschirmmenü für die Nutzung von Discs angezeigt.

Anzeige DVD CONTROL

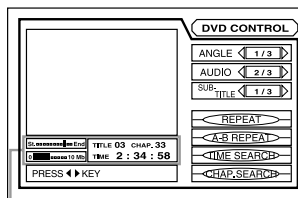

Aktuelle relative Position des Titels (St: Start, End: Ende)  
Übertragungsgeschwindigkeit  
Nummer des aktuellen Titels  
Verstrichene Zeit vom Anfanges aktuellen Titels  
Nummer des aktuellen Kapitels

Anzeige VCD CONTROL

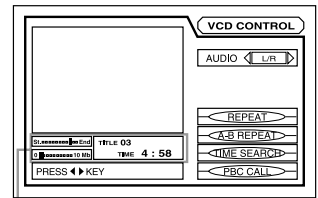

Aktuelle relative Position des Stücks (St: Start, End: Ende)  
Übertragungsgeschwindigkeit  
Nummer des aktuellen Stücks  
Verstrichene Zeit vom Anfang des aktuellen Stücks

Anzeige CD CONTROL

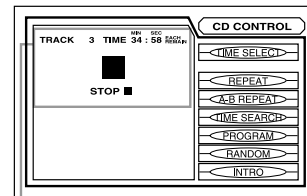

Nummer des aktuellen Stücks  
Verstrichene Zeit vom Anfang des aktuellen Stücks  
Discstatus

### Bildschirmschoner [SCREEN SAVER] zum Verhindern des Durchbrennens des Bildschirms

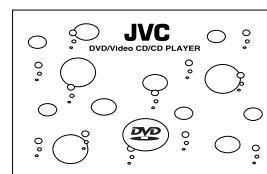

Fernsehbildschirmen können durchbrennen, wenn ein statisches Bild während längerer Zeit angezeigt wird. Um dies zu verhindern, aktiviert das Gerät automatisch den Bildschirmschoner, wenn ein statisches Bild, wie z.B. eine Bildschirmanzeige oder ein Menü, länger als 5 Minuten angezeigt wird.

- Drücken Sie eine beliebige Taste am Gerät oder auf der Fernbedienung, um den Bildschirmschoner zu deaktivieren und zur vorherigen Anzeige zurückzukehren.
- Sie können aus mehreren verschiedenen Bildschirmschonern auswählen (siehe Seite 50).

# Grundlegende Bedienungsabläufe

Die grundlegenden Bedienungsabläufe für diese Anlage sind wie folgt:

## Ein- und Ausschalten der Anlage (Standby)

Mit den Fernbedienungen:

Primärfernbedienung

Sekundärfernbedienung

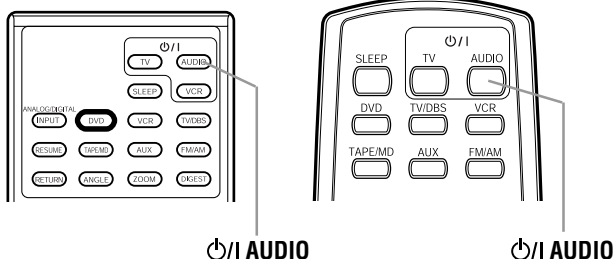

Drücken Sie die Taste **POWER AUDIO**, um die Anlage **EINZUSCHALTEN**.

Die STANDBY-Lampe erlischt, und die Bezeichnung der aktuellen Quelle (bzw. die Senderfrequenz) erscheint im Anzeigefenster. Die Tasten **POWER** und **TV** der Zentraleinheit leuchten blau.

Drücken Sie die Taste **POWER AUDIO** nochmals, um die Anlage **AUSZUSCHALTEN (Standby)**.

Die STANDBY-Lampe leuchtet.

Über die Fronttafel:

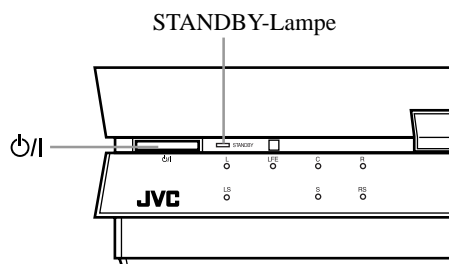

Drücken Sie die Taste **POWER** um die Anlage **EINZUSCHALTEN**.

Die STANDBY-Lampe erlischt und die Bezeichnung der aktuellen Quelle (bzw. die Senderfrequenz) erscheint im Anzeigefenster. Die Tasten **POWER** und **TV** der Zentraleinheit leuchten blau.

Drücken Sie die Taste **POWER** nochmals, um die Anlage **AUSZUSCHALTEN (Standby)**.

Die STANDBY-Lampe leuchtet.

**Hinweise:**

- Die Stromzufuhr für den Aktiv-Sub-Woofer hängt mit der der Zentraleinheit zusammen. Die grüne Lampe POWER ON (Strom Ein) am Aktiv-Sub-Woofer leuchtet, wenn die Anlage eingeschaltet wird und erlischt, wenn sie ausgeschaltet wird.
- Im Bereitschaftsmodus (Standby) wird ein kleine Menge Strom verbraucht. Ziehen Sie beide Netzkabel aus der Steckdose, um die Zentraleinheit und den Aktiv-Sub-Woofer vollständig auszuschalten.

## Fernsehgerät ein- und ausschalten

JFernsehgeräte von JVC können ohne Weiteres mit der Primär- bzw. der Sekundärfernbedienung bedient werden. Bei Fernsehgeräten anderer Hersteller müssen zuerst die übertragbaren Signale geändert werden. Sie finden Angaben zum Ändern der übertragbaren Signale auf Seite 57.

Mit den Fernbedienungen:

Primärfernbedienung

Sekundärfernbedienung

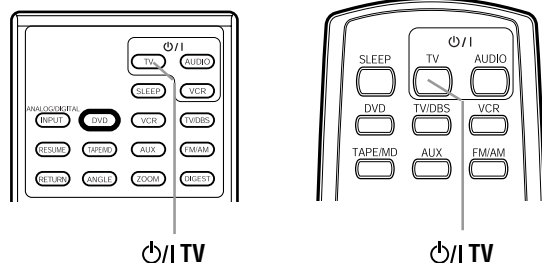

Drücken Sie die Taste **POWER TV**, um das Fernsehgerät **EINZUSCHALTEN**.

Drücken Sie die Taste **POWER TV** nochmals, um das Fernsehgerät **AUSZUSCHALTEN**.

## Regeln der Lautstärke

Die Lautstärke kann im Bereich von "0" (Minimum) bis "80" (Maximum) geregelt werden.

Mit den Fernbedienungen:

Primärfernbedienung

Sekundärfernbedienung

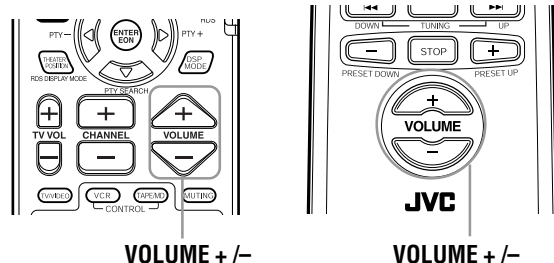

Über die Fronttafel:

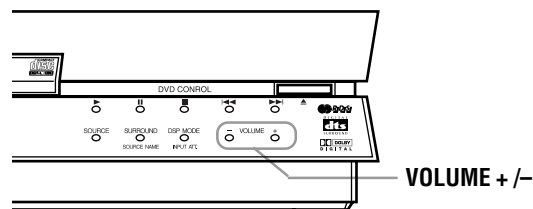

Drücken Sie die Taste **VOLUME +** bzw. **-**.

Drücken Sie die Taste **VOLUME +** um die Lautstärke zu erhöhen. Drücken Sie die Taste **VOLUME -** um die Lautstärke zu vermindern.

**WARNUNG:**

Stellen Sie die Lautstärke immer auf das Minimum, bevor Sie eine Quelle einschalten. Wenn die Lautstärke hochgestellt ist, kann der plötzliche Geräuschstoß Ihrem Gehör dauerhaft schaden und/oder die Lautsprecher ruinieren.



## Stummschalten des Klangs

Nur Primärfernbedienung:

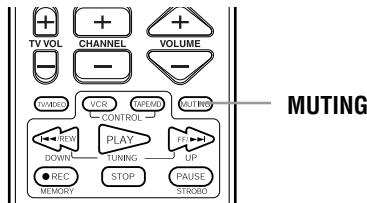

Drücken Sie die Taste **MUTING**, um den Klang aus allen angeschlossenen Lautsprechern stummzuschalten.

Im Anzeigefenster erscheint die Anzeige "MUTING", und der Klang wird abgestellt.

Zum Wiederherstellen des Klangs drücken Sie die Taste **MUTING** nochmals, so dass die Anzeige "OFF" im Anzeigefenster erscheint.

- Durch Drücken der Taste **VOLUME +/-** wird der Klang auch wiederhergestellt.

## Auswählen der Quelle

Die Bezeichnung der ausgewählten Quelle wird angezeigt

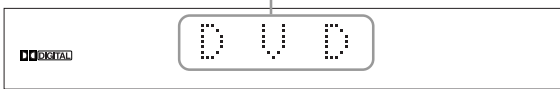

Mit den Fernbedienungen:

Primärfernbedienung

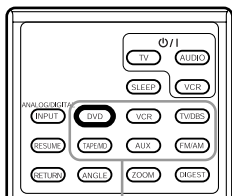

Quellenauswahltasten

Sekundärfernbedienung

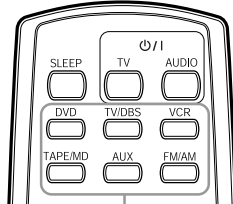

Quellenauswahltasten

Drücken Sie eine der Quellenauswahltasten.

- DVD\*** zum Auswählen des DVD-Spielers.
- VCR** zum Auswählen der an die VCR-Buchsen angeschlossenen Videokomponente.
- TV/DBS** zum Auswählen des Fernsehtons oder des DBS-Tuners
- TAPE/MD\*** zum Auswählen des Kassettendecks (bzw. des MD-Recorders).
- AUX\*** zum Auswählen der an die AUX-Buchse angeschlossenen Komponente
- FM/AM\*** zum Auswählen einer UKW oder MW Übertragung. Jedesmal, wenn Sie die Taste drücken, wechselt das Band zwischen UKW und MW.

### Hinweis:

- Wenn Sie einen MD-Recorder an die Buchsen TAPE/MD und einen DBS-Tuner an die Buchsen TV SOUND/DBS anschließen, müssen Sie die im Anzeigefenster angezeigte Quellenbezeichnung ändern. Sie finden Angaben dazu unter "Ändern der Quellenbezeichnung".
- Wenn Sie eine der oben mit einem Stern (\*) gekennzeichneten Quellenauswahltasten drücken, wird die Anlage automatisch eingeschaltet.

Über die Fronttafel

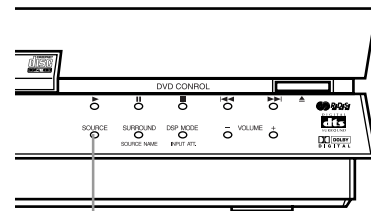

**SOURCE**

Drücken Sie die Taste **SOURCE**, bis die gewünschte Quellenbezeichnung im Anzeigefenster erscheint.

Die Quelle wechselt bei jedem Tastendruck, wie nachfolgend dargestellt.

- DVD → TAPE (oder MD) → VCR → AM → FM → TV SOUND (oder DBS) → AUX → (zurück zum Anfang)

## Ändern der Quellenbezeichnung

Wenn Sie einen MD-Recorder an die Buchsen TAPE/MD oder den DBS-Tuner an die Buchsen TV SOUND/DBS angeschlossen haben, müssen Sie die bei der Auswahl des MD-Recorders bzw. des DBS-Tuners auf der Anzeige erscheinende Quellenbezeichnung zu entsprechend ändern.

Über die Fronttafel:

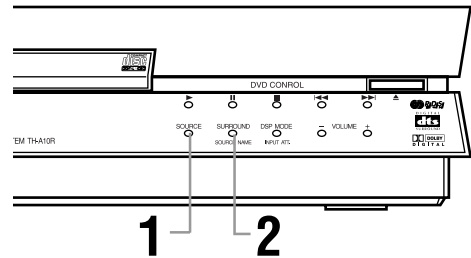

1. Zum Ändern der Quellenbezeichnung von "TAPE" zu "MD":  
Drücken Sie die Taste **SOURCE**, bis die Anzeige "TAPE" erscheint.  
Zum Ändern der Quellenbezeichnung von "TV SOUND" zu "DBS":  
Drücken Sie die Taste **SOURCE**, bis die Anzeige "TV SOUND" erscheint.
2. Halten Sie die Taste **SOURCE NAME** gedrückt, bis die Anzeige "ASSGN.MD" bzw. "ASSGN.DBS" im Anzeigefenster erscheint.

Zum Ändern der Quellenbezeichnung zu "TAPE" bzw. "TV SOUND", wiederholen Sie das obige Vorgehen – wählen Sie in Schritt 1 "MD" bzw. "DBS", und halten Sie dann die Taste **SOURCE NAME** gedrückt.

### Hinweis:

Sie können die angeschlossenen Komponenten auch benutzen, ohne die Quellenbezeichnung zu ändern, es gibt dabei jedoch einige Nachteile:

- Wenn Sie den MD-Recorder bzw. den DBS-Tuner auswählen, erscheint im Anzeigefenster "TAPE" bzw. "TV SOUND".
- Sie können den digitalen Eingang (siehe Seite 9) nicht für den MD-Recorder oder den DBS-Tuner benutzen.
- Sie können das COMPU LINK-Fernsteuerungssystem (siehe Seite 54) nicht zur Bedienung des MD-Recorders benutzen.

## Auswahl des analogen oder digitalen Eingangsmodus

Wenn Sie einige Komponenten, wie z.B. einen MD-Recorder, DBS-Tuner usw. über digitale Anschlüsse (siehe Seite 9) angeschlossen haben, müssen Sie den Eingangsmodus für diese Komponenten auf Digitaleingangsetzen.

Sie können für die folgenden Quellen digitalen Ton wählen: "MD", "DBS", "AUX".

**Nur Primärfernbedienung:**

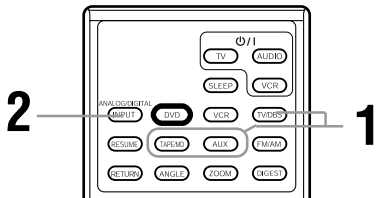

1. Drücken Sie die Quellenauswahltaste (TAPE/MD, AUX bzw. TV/DBS), für die Sie den Eingangsmodus von analog zu digital ändern möchten.

**Beispiel:** Auswahl des MD-Recorders als Quelle für Digitalton.

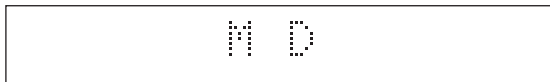

2. Drücken Sie die Taste ANALOG/DIGITAL INPUT.

Die Anzeige ändert sich, wie unten dargestellt, mit jedem Tastendruck.

→ AUTO/PCM → DOLBY DGTL (DOLBY DIGITAL) → DTS → MPEG → ANALOG → (zurück zum Anfang)

3. Drücken Sie die Taste ANALOG/DIGITAL INPUT, um [AUTO/PCM] auszuwählen.

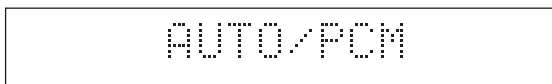

↓ Nach ungefähr 3 Sekunden

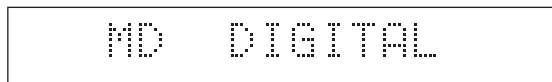

- Die Quellenbezeichnung wechselt von "MD" zu "MD DIGITAL".

### Wenn etwas anderes als [AUTO/PCM] ausgewählt wird

Wenn "DOLBY DGTL", "DTS" oder "MPEG" ausgewählt wird, wechselt die Quellenbezeichnung zu "Digital" ("MD" → "MD DIGITAL") und es wird kein Ton gespielt.

Die Decode-Modusanzeige "DOLBY DGTL", "DTS" oder "MPEG" im Anzeigefenster blinkt, um darauf hinzuweisen, dass der falsche Modus ausgewählt wurde.

**Beispiel:** Wenn beim Spielen einer MD mit Digitalton "DOLBY DGTL" ausgewählt wurde.

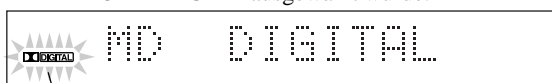

Blinkt

Zurückkehren zum Analogton

1. Wählen Sie eine digitale Quelle, um zum Analogton zurückzukehren.

Wählen Sie entweder "MD DIGITAL", "AUX DIGITAL" oder "DBS DIGITAL"

2. Drücken Sie die Taste ANALOG/DIGITAL INPUT, um [ANALOG] auszuwählen.

Es wird Analogton ausgewählt, und die Quellenbezeichnung kehrt ebenfalls zu "Analog" zurück.

**Hinweis:**

- Drücken Sie beim Auswählen einer digitalen Quelle einmal die Taste ANALOG/DIGITAL INPUT, um den zur Zeit ausgewählten Modus anzuzeigen.

## Ändern des Decode-Modus

**Nur Primärfernbedienung:**

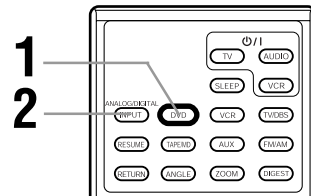

1. Drücken Sie die Taste DVD, um DVD als Quelle auszuwählen.

2. Drücken Sie die Taste ANALOG/DIGITAL INPUT, um den Decode-Modus auszuwählen.

Die Anzeige wechselt, wie nachfolgend dargestellt, mit jedem Tastendruck.

→ AUTO/PCM → DOLBY DGTL (DOLBY DIGITAL) → DTS → MPEG → (zurück zum Anfang)

<b>AUTO/PCM</b>	Für alle auf dieser Anlage abspielbaren Discs optimiert. (Standardeinstellung)
<b>DOLBY DGTL</b>	Wählen Sie diesen Modus zum Abspielen einer Disc, die mit Dolby Digital Surround aufgenommen wurde.
<b>DTS</b>	Wählen Sie diesen Modus zum Abspielen einer DVD, die mit DTS Surround aufgenommen wurde. Der DTS-Decoder wird als interner Decoder ausgewählt.
<b>MPEG</b>	Wählen Sie diesen Modus, wenn Sie eine mit MPEG Multichannel Surround aufgenommene Disc abspielen. Als interner Decoder wird der MPEG-Decoder ausgewählt.

### Wann Sie den Decode-Modus ändern sollten

Wenn der Decode-Modus auf die Standardeinstellung AUTO/PCM gesetzt ist und eine mit Dolby Digital Surround, DTS Digital Surround oder MPEG Multichannel Surround aufgenommene DVD abgespielt wird, wird der interne Decoder automatisch ausgewählt, bevor die Tonwiedergabe beginnt. Je nach Disc kann dies zu einem kurzen Tonausfall nach dem Beginn des Abspielens führen. Die Ursache dafür sind verlorene Audiosignale, die während der Auswahl des internen Decoders eingegangen sind.

In diesen Fällen kann der Tonausfall vermieden werden, indem für die jeweilige Disc der geeignete Decode-Modus manuell gewählt wird. **Beachten Sie jedoch bitte, dass bei allen Decode-Modi außer AUTO/PCM nur Ton von Discs wiedergegeben werden kann, die mit diesem Modus aufgenommen wurden.**

Setzen Sie daher den Decode-Modus nach dem Abspielen einer Disc immer zu "AUTO/PCM" zurück.

Wenn die Wiedergabequelle gewechselt wird, wird der Decode-Modus automatisch zu "AUTO/PCM" gesetzt.

### Wenn ein anderer Decode-Modus als der der laufenden Disc ausgewählt wurde

Legen Sie eine DVD in die Zentraleinheit ein, damit in der Decode-Modusanzeige im Anzeigefenster die gespielte Tonart angezeigt wird. Wenn ein anderer als der angezeigte Decode-Modus ausgewählt wird, kann kein Ton abgespielt werden. Der ausgewählte Decode-Modus blinkt, um anzuzeigen, dass keine Tonwiedergabe möglich ist.

**Beispiel:** Wenn DTS als Decode-Modus für Dolby Digitalton ausgewählt wurde.

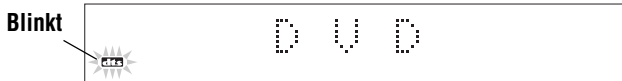

### Regeln des Eingangssignalpegels

Wenn bei der Wiedergabe von einem Analoggerät der DSP-Modus-Effekt benutzt wird, ist der Klang manchmal verzerrt, da das Eingangssignal zu stark ist. In diesen Fällen kann der Pegel des Eingangssignals gedämpft werden. Es können nur Eingangssignale von Analoggeräten (TV SOUND, VCR, TAPE, AUX, FM, AM, MD, DBS) so geregelt werden.

**Nur über die Fronttafel:**

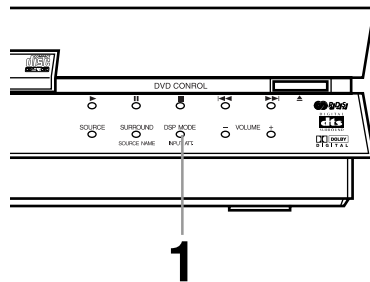

#### 1 Halten sie die Taste INPUT ATT. (DSP MODE) gedrückt.

Lassen Sie die Taste los, wenn im Anzeigefenster die Anzeige "INPUT ATT ON" bzw. "INPUT NORMAL" erscheint.

Wenn Sie die Taste INPUT ATT. weiter gedrückt halten, werden die folgenden Modi durchlaufen:

**INPUT NORMAL:** Wiedergabe, ohne den Eingangssignalpegel einzustellen. Dies ist die Standardeinstellung.



**INPUT ATT ON:** Senkt den Eingangspegel der Wiedergabequelle.

Das Zeichen ATT leuchtet.

**Zum Ändern des Eingangssignalpegels** halten Sie die Taste INPUT ATT. gedrückt, bis die Anzeige "INPUT NORMAL" bzw. "INPUT ATT ON" erscheint.

#### Hinweise:

- Im Modus "INPUT ATT ON" leuchtet im Anzeigefenster ATT. Wenn jedoch die Wiedergabequelle digital ist, (DVD usw.) erlischt diese Anzeige. Sie leuchtet wieder, wenn die Wiedergabe zu einem Analoggerät umgeschaltet wird.
- Selbst im Modus "INPUT ATT ON" erfolgt die Wiedergabe ohne Senkung des Eingangssignalpegels, wenn der DSP-Modus ausgeschaltet wird ("DSP OFF").

### Lautstärkeregelung und Phaseneinstellung des Aktiv-Sub-Woofers

Benutzen Sie die Knopf VOLUME (Lautstärke) und die Taste PHASE an der Rückwand des Aktiv-Sub-Woofers.

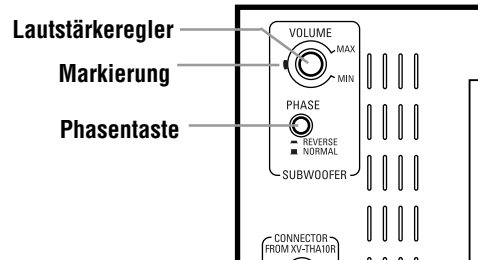

#### Lautstärkeregelung

##### Drehen Sie am Lautstärkereglern VOLUME.

Stellen Sie eine Lautstärke ein, die zu der der anderen Lautsprecher passt. Die Markierung gibt die Lautstärkestellung für den normalen Gebrauch an.

- Verstellen Sie den Regler, wenn die Lautstärke des Aktiv-Sub-Woofers im Verhältnis zur Lautstärke des vorderen Lautsprechers zu laut oder zu leise ist.

#### Phaseneinstellung

**Spielen Sie Ton über den Sub-Woofers, und bringen Sie die Taste PHASE in die Stellung (◀ REVERSE oder ▶ NORMAL), in der Sie die niedrigste Frequenz am besten hören.**

#### Hinweis:

- Die Phase hängt eng mit dem Abstand der Hörposition vom vorderen Lautsprecher und dem Sub-Woofers ab. Stellen Sie die Phase beim Zuhören ein, bis Sie die tiefste Frequenz am besten hören.

### Audiokanal-Anzeigelampen

Die Lampen zeigen die Audiokanal-Konfiguration für die gerade laufende Disc an.

- Die Audiokanal-Anzeigelampen geben nicht an, welche Lautsprecher Ton erzeugen.

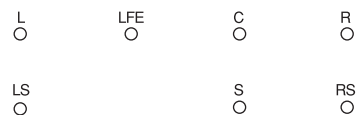
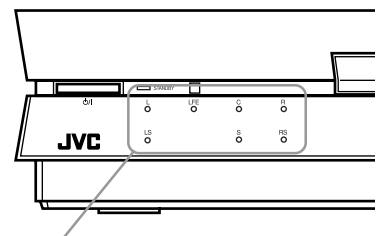

Die Lampen sind wie folgt den Lautsprecherkanälen zugeordnet:

- L:** Lautsprecherkanal vorne links
- R:** Lautsprecherkanal vorne rechts
- C:** Lautsprecherkanal Mitte
- RS:** Lautsprecherkanal Surround rechts
- LS:** Lautsprecherkanal Surround links
- S:** Lautsprecherkanal hinten (monaural)
- LFE:** Lautsprecherkanal Sub-Woofers

Die Anzeigelampen geben folgendermaßen an, welche Art von Disc (CD bzw. DVD) gerade läuft:

**Beispiel:**

**Mit Dolby digital 5.1 ch, DTS digital 5.1 ch oder MPEG Multichannel 5.1 ch Surround**



**Mit Dolby Digital (Lt/Rt\*)**

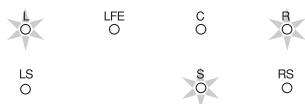

**Mit Stereoton (z.B. Audio-CD)**



\* Lt/Rt bezieht sich auf den Abmischausgang, wenn ein Gerät angeschlossen ist, das Dolby Pro Logic benutzt.

## Benutzen der Schlummerfunktion

Mit der Schlummerfunktion können Sie bei laufender Musik einschlafen und wissen, dass sich die Anlage selbstständig ausschaltet und nicht die ganze Nacht läuft.

**Mit den Fernbedienungen:**

**Primary remote control**

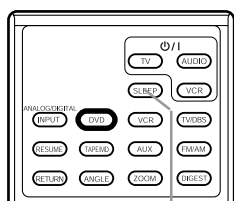

**SLEEP**

**Secondary remote control**

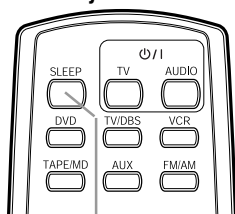

**SLEEP**

**Drücken Sie mehrmals die Taste SLEEP.**

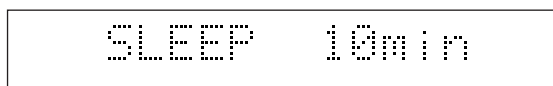

Die Ausschaltzeit ändert sich wie folgt (in Minuten):

→10→20→30→60→90→120→150→OFF (Aufgehoben)→  
(zurück zum Anfang)

**Wenn die Ausschaltzeit abgelaufen ist**

Die Anlage schaltet sich automatisch aus.

**Zum Kontrollieren der verbleibenden Zeit, bis sich die Anlage ausschaltet**

**Drücken Sie einmal die Taste SLEEP.**

Die bis zum Ausschalten verbleibende Zeit wird in Minuten angezeigt.

- Drücken Sie mehrmals die Taste SLEEP, um die Ausschaltzeit zu ändern.

**Zum Aufheben der Schlummerfunktion**

**Drücken Sie mehrmals die Taste SLEEP, bis im Anzeigefenster "SLEEP OFF" erscheint.**

- Wenn Sie die Anlage ausschalten wird die Schlummerfunktion ebenfalls aufgehoben.

## Nutzen der DSP-Modi

Der eingebaute Surround-Prozessor bietet zwei Arten des DSP-Modus (Digital Signal Processor) - Surround-Modus und DAP (Digital Acoustic Processor Mode).

### Surround-Modi

Mit dieser Anlage können Sie zwei Arten des Surround-Modus nutzen.

#### Dolby Surround (Dolby Digital und Dolby Pro Logic)\*

Wird zum Anhören der Tonspuren von Software benutzt, die mit Dolby Digital (mit dem Zeichen ) oder mit Dolby Surround (mit dem Zeichen ) codiert ist.

Dolby Digital und Dolby Pro Logic können je nach abgespielter Software automatisch ausgewählt werden.

#### DTS Digital Surround\*\*

DTS Digital Surround ist ein diskretes 5.1-Kanal digitales Tonformat, das auf CD- und DVD-Software erhältlich ist.

Zum Anhören der Tonspuren von Videosoftware mit dem Zeichen , bietet Ihnen die Anlage einen DTS Digital Surround-Decoder.

DTS Digital Surround wird je nach abgespielter Software automatisch ausgewählt.

#### MPEG Multichannel

MPEG Multichannel ist ein anderes diskretes 5.1-Kanal digitales Tonformat, das auf DVD-Software erhältlich ist. Es nutzt eine Codierungsmethode mit dem Namen MPEG2-Audio. (MPEG steht für "Motion Picture Expert Group" und wurde ursprünglich zum Komprimieren von Videosignalen entwickelt. Zum Anhören der Tonspuren von Videosoftware mit dem Zeichen , bietet Ihnen die Zentraleinheit einen MPEG Multichannel-Decoder.

#### Hinweis:

- Wechseln Sie den Decode-Modus von "AUTO/PCM" zu "DTS", bevor Sie eine mit DTS Digital Surround aufgenommene Audio-CD abspielen.

\* Hergestellt unter Lizenz der Dolby Laboratories. "Dolby", "Pro Logic" und das Symbol mit dem doppelten D sind Warenzeichen der Dolby Laboratories. Vertrauliche unveröffentlichte Arbeiten. ©1992-1998 Dolby Laboratories, Inc. Alle Rechte vorbehalten.

\*\* Hergestellt unter Lizenz der Digital Theater Systems, Inc. US Pat. Nr. 5,451,942 und andere weltweite Patente und angemeldete Patente. "DTS" und "DTS Digital Surround" sind Warenzeichen der Digital Theater Systems, Inc. ©1996 Digital Theater Systems, Inc. Alle Rechte vorbehalten.

## DAP-Modi

Der in einem Konzertsaal oder Nachtclub gehörte Klang besteht aus direktem Klang und indirektem Klang – Frühreflexionen und Reflexionen von hinten. Direkter Klang erreicht den Zuhörer direkt ohne Reflexionen. Indirekter Klang wird jedoch durch die Abstände der Wände und Decken verzögert. Diese direkten und indirekten Klänge sind die wichtigsten Elemente der akustischen Surround-Effekte. Der DAP-Modus kann diese wichtigen Elemente generieren und gibt Ihnen wirklich das Gefühl, "am Ort des Geschehens" zu sein.

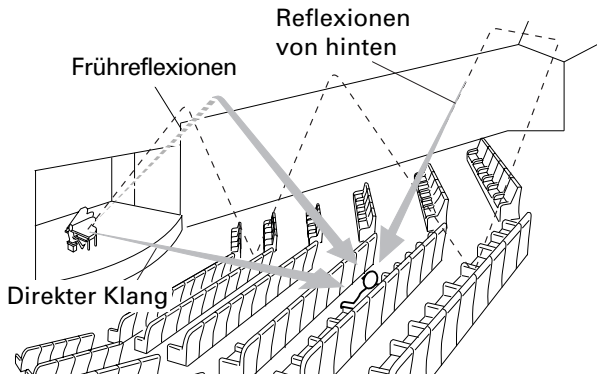

- THEATER:** Erzeugt die Atmosphäre eines großen Kinos.
- LIVE CLUB:** Erzeugt die Atmosphäre eines Live-Musikclubs mit niedriger Decke.
- DANCE CLUB:** Erzeugt einen dröhnenden Bass.
- HALL:** Erzeugt klare Vokalklänge und die Atmosphäre eines Konzertsaals.
- PAVILION:** Erzeugt die geräumige Atmosphäre eines Pavillons mit hoher Decke.

### Hinweis:

- Die DSP-Modi haben keinen Einfluss auf monoaurale Quellen.
- Die Anzeige DOLBY DIGITAL leuchtet auf, sobald mit Dolby Digital codierte Signale in der Anlage ankommen.
- Die Anzeige PRO LOGIC leuchtet auf, sobald mit dem in dieser Anlage eingebauten Dolby Pro Logic Decoder codierte Signale aktiviert werden.
- Die Anzeige DTS leuchtet auf, sobald mit DTS Digital Surround codierte Signale in der Anlage ankommen.
- Die Anzeige MPEG leuchtet auf, sobald mit MPEG Multichannel Surround codierte Signale in der Anlage ankommen.
- Die Effekte können bei ausgewähltem DAP-Modus mit "SOUND MENU Settings" eingestellt werden (siehe Seite 43).

### WICHTIG

Schalten Sie den DSP-Modus aus, bevor Sie von einer digitalen Quelle eine Aufnahme machen.

## Zum Auswählen des DSP-Modus

Mit den Fernbedienungen:

### Primärfernbedienung

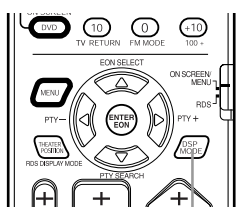

DSP MODE

### Sekundärfernbedienung

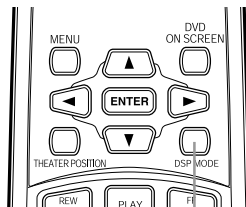

DSP MODE

## Drücken Sie die Taste DSP MODE.

Wenn die Taste gedrückt wird, wird der gegenwärtig ausgewählte DSP-Modus angezeigt und ändert sich wie folgt bei jedem weiteren Tastendruck:

→ SURROUND ON → THEATER → LIVE CLUB → DANCE CLUB  
→ HALL → PAVILION → DSP OFF → (zurück zum Anfang)

- Wenn ein Video mit unter Anwendung von Dolby Pro Logic, Dolby Digital, DTS Digital oder MPEG Multichannel Surround aufgenommenem Surround-Ton gespielt wird, wird SURROUND ON ausgewählt.

### Hinweis:

- Wenn eine DVD mit Dolby Digital-Ton, DTS Digitalton oder MPEG Multichannel-Ton gespielt wird, besteht die Möglichkeit, nur "SURROUND ON" bzw. "SURROUND OFF" zu wählen.

Über die Fronttafel:

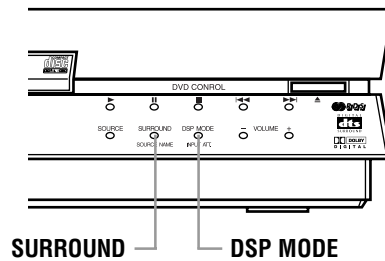

## Beim Spielen eines Videos mit unter Anwendung von Dolby Surround, Dolby Digital, DTS Digital oder MPEG Multichannel aufgenommenem Surround-Ton: Drücken Sie die Taste SURROUND.

Der aktuelle Status wird in der Anzeige angezeigt, wenn die Taste gedrückt wird, und wechselt bei jedem weiteren Tastendruck zwischen SURROUND ON und SURROUND OFF.

Wenn DAP ausgewählt ist:

## Drücken Sie die Taste DSP MODE.

Der aktuell ausgewählte DAP-Modus wird angezeigt, wenn die Taste gedrückt wird, und ändert sich wie folgt bei jedem weiteren Tastendruck:

→ THEATER → LIVE CLUB → DANCE CLUB → HALL → PAVILION → DSP OFF → (zurück zum Anfang)

### Hinweise:

- Wenn eine andere Quelle als DVD ausgewählt wird, wird "PRO LOGIC" statt "SURROUND ON" angezeigt.
- Das abgemischte (Lo/Ro\*) Analogsignal wird vom Anschluss VCR OUT (REC) und dem Anschluss TAPE/MD OUT (REC) hinten an der Zentraleinheit ausgegeben, wenn "SURROUND OFF" mit Dolby Digital, DTS Digital oder MPEG Multichannel Surround-Ton ausgewählt wird.
- Wenn der DSP-Modus EINGESCHALTET ist, geben die Buchse VCR OUT (REC) und die Buchse TAPE/MD OUT (REC) nur an die vorderen Lautsprecher Surround-Ton aus. Schalten Sie beim Aufnehmen den DSP-Modus AUS.

\* Lo/Ro bezieht sich auf den Abmischgang, wenn ein Gerät angeschlossen ist, dass keinen Dolby Pro Logic-Decoder benutzt.



# Bedienung des DVD-Spielers

**DVD** **Audio CD** und **Video CD** bedeuten Disc-Arten.

## WICHTIG

Kontrollieren Sie vor der Bedienung des DVD, dass die Modusauswahl der Fernbedienung auf ON SCREEN MENU gestellt ist.

## Abspielen einer Disc

Über die Fronttafel:

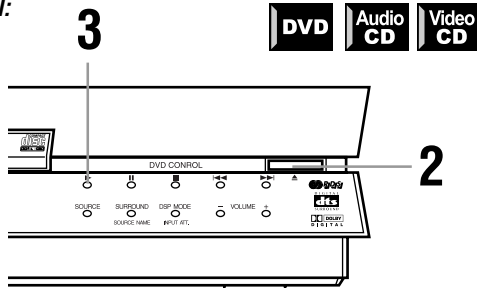

### 1. Schalten Sie das Fernsehgerät ein, und zeigen Sie von dieser Anlage aus "Video ein" an.

Schalten Sie den TV-Eingang zu Video 1 (oder Video 2 oder Video 3).

### 2. Legen Sie die Disc ein.

① Drücken Sie Taste **▲** \* an der Zentraleinheit, um die Disc-Schublade zu öffnen.

Ändern Sie die Wiedergabequelle zu DVD.

② Legen Sie die Disc in die Schublade.

Mit der Wiedergabeseite (ohne Etikett) nach unten. Legen Sie 8 cm-Discs in die innere Vertiefung.

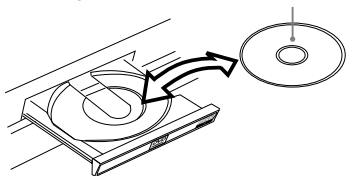

③ Drücken Sie Taste **▲** um die Schublade zu schließen.

Wenn eine Auto-Playback-Disc eingelegt wird, beginnt die Wiedergabe sofort.

### 3. Spielen Sie die Disc.

Mit den Fernbedienungen: Drücken Sie die Taste **DVD**.

Ändern Sie die Wiedergabequelle zu DVD. Die Fernbedienung gibt den DVD-Modus ein, und die Wiedergabe beginnt.

#### Primärfernbedienung

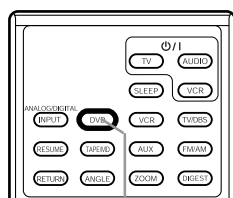

DVD

#### Sekundärfernbedienung

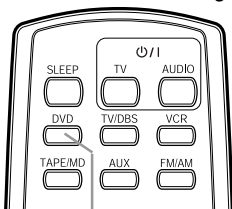

DVD

Über die Fronttafel:

Drücken Sie die Taste **▶** \*\*.

Ändern Sie die Wiedergabequelle zu DVD. Die Wiedergabe beginnt.

\* Wenn im Standby-Betrieb die Taste **▲** an der Zentraleinheit gedrückt wird, wird die Anlage automatisch eingeschaltet, und die Disc-Schublade geht auf.

\*\* Wenn im Standby-Betrieb die Taste **▶** an der Zentraleinheit gedrückt wird, wird die Anlage automatisch eingeschaltet, und die Wiedergabe beginnt, sofern eine Disc in der Schublade ist. Wenn keine Disc in der Schublade liegt, wird DVD als Wiedergabequelle gewählt.

#### Hinweise:

- Die Anlage kann nur DVD VIDEO, Audio-CDs und Video-CDs abspielen. Laden Sie keine anderen Disc-Arten. Sie finden Angaben zu den abspielbaren Disc-Arten auf Seite 5.
- Achten Sie beim Einlegen von Discs in die Schublade darauf, dass sie in der Vertiefung liegen. Andernfalls kann die Disc beschädigt werden, wenn die Schublade geschlossen wird, und sie kann möglicherweise nicht aus der Anlage herausgenommen werden.
- Bei manchen Discs beginnt die Wiedergabe sofort.
- Bei DVDs oder Video-CDs, die mit PBC aufgenommen wurden (Playback Control) erscheint beim Drücken von PLAY das Menü auf dem Fernsehbildschirm. Sie können aus dem so angezeigten Menü Elemente auswählen und die Stellen, die Sie ansehen möchten, aufrufen (Einzelheiten auf Seiten 24 und 25).
- Sie können die Disc-Schublade auch von der Eröffnungsanzeige aus öffnen und schließen. Benutzen Sie die Cursortasten **▲/▼** um den Zeiger zum Symbol **△**, zu verschieben, und drücken Sie dann die Taste ENTER, um die Disc-Schublade zu öffnen bzw. zu schließen.
- Sie können Discs über das Bildschirmmenü abspielen. Verschieben Sie den Zeiger mit den Cursortasten **▲/▼**, zum Symbol **▷**, und drücken Sie die Taste ENTER, um die Wiedergabe zu starten.

Zum vollständigen Anhalten der Wiedergabe

Mit den Fernbedienungen: Drücken Sie die Taste **STOP**.

Über die Fronttafel: Drücken Sie die Taste **■**.

#### Anzeige, wenn eine Disc eingelegt wird

Wenn eine DVD eingelegt wird

Anzeigefenster:

"READING" → "DVD"

Eröffnungsanzeige:

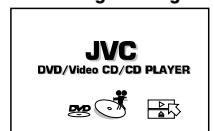

Wenn eine Video-CD eingelegt wurde

Anzeigefenster:

"READING" → "VCD 12 48:12"

(Anzeige der Anzahl Stücke und der Gesamtspielzeit)

↓ ← Nach 4 Sekunden

"VCD 1 4:12"

(Spielzeit des ersten Stücks)

Eröffnungsanzeige:



Wenn eine Audio-CD eingelegt wurde

Anzeigefenster:

"READING" → "CD 12 48:12"

(Anzeige der Anzahl Stücke und der Gesamtspielzeit)

↓ ← Nach 4 Sekunden

"CD 1 4:12"



(Spielzeit des ersten Stücks)

Eröffnungsanzeige:





## Führungssymbole auf dem Bildschirm

Während der DVD-Wiedergabe werden manchmal Symbole im Bild eingeblendet. Diese haben die folgenden Bedeutungen:

-  Wird am Anfang einer Szene eingeblendet, die von verschiedenen Blickwinkeln aufgenommen wurde (siehe Seite 30).
-  Wird am Anfang einer Szene eingeblendet, für die der Ton in mehreren Sprachen aufgenommen wurde (siehe Seite 32).
-  Wird am Anfang einer Szene eingeblendet, für die Untertitel in mehreren Sprachen aufgenommen wurden (siehe Seite 29).

Sie können eine Einstellung wählen, bei der die Anzeige dieser Symbole unterdrückt wird. Diese Einstellung wird im Bildschirmmenü unter "Einstellungen im DVD MENU" eingegeben (siehe Seite 48).

## Über das Symbol "ungültiger Vorgang"

Wenn Sie eine Taste drücken, und das Gerät den entsprechenden Vorgang nicht akzeptiert, erscheint das Symbol  auf dem Fernsehbildschirm. Manche Vorgänge können nicht akzeptiert werden, auch wenn das Symbol  nicht angezeigt wird.

Bitte beachten Sie, dass manche Vorgänge nicht akzeptiert werden. Zum Beispiel ist bei manchen Discs kein Suchlauf (vorwärts bzw. rückwärts) oder keine Wiedergabe in Zeitlupe möglich.

## Pausieren

Mit den Fernbedienungen:

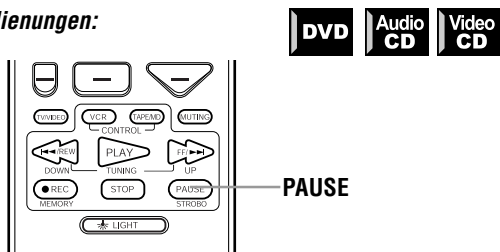

Drücken Sie die Taste PAUSE.

Über die Fronttafel:

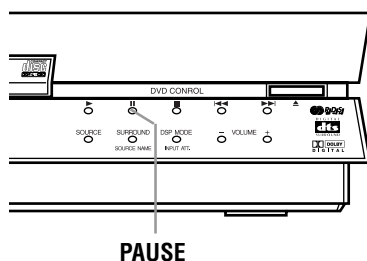

Drücken Sie die Taste II.

Die Wiedergabe pausiert. Drücken Sie während der Pause die Taste PAUSE, um zum nächsten Standbild zu springen.

Zur Fortsetzung der Wiedergabe.

Mit der Fernbedienung: Drücken Sie die Taste PLAY.

Über die Fronttafel: Drücken Sie die Taste ►.

## Suchlauf (Vorwärts und Rückwärts)

■ Während der Wiedergabe



Mit den Fernbedienungen:

Primärfernbedienung

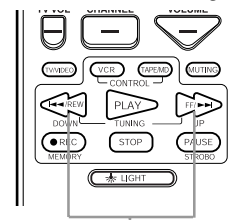

◀◀/REW, FF/▶▶

Sekundärfernbedienung

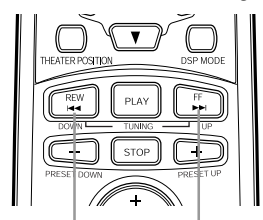

◀◀/REW, FF/▶▶

Halten Sie die Taste ►▶ bzw. ◀◀/REW gedrückt.

Über die Fronttafel:

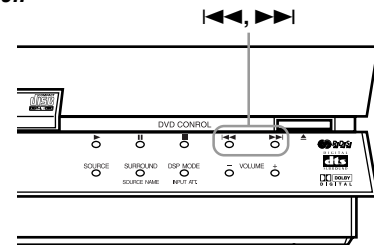

Halten Sie die Taste ►▶ bzw. ◀◀ gedrückt.

Halten Sie für den Suchlauf vorwärts die Taste ►▶ gedrückt. Halten Sie für den Suchlauf rückwärts die Taste ◀◀ gedrückt. Die normale Wiedergabe wird fortgesetzt, sobald Sie die Taste loslassen.

- Halten Sie die jeweilige Taste weiter gedrückt, um die Suchlaufgeschwindigkeit zu erhöhen (5x → 20x).

## Suchen des Anfangs

Sucht bei DVDs den Anfang von Titeln und Kapiteln.



Sucht bei Audio-CDs und Video-CDs den Anfang des Stücks.

- Bei DVDs: Während der Wiedergabe
- Bei Audio-CDs: Jederzeit
- Bei Video-CDs: Während der Wiedergabe

Mit den Fernbedienungen:

Primärfernbedienung

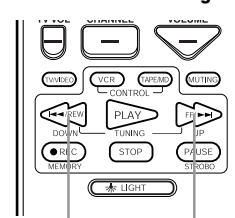

◀◀/REW, FF/▶▶

Sekundärfernbedienung

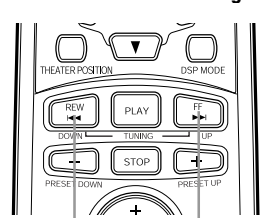

◀◀/REW, FF/▶▶

Drücken Sie die Taste FF/▶▶ bzw. ◀◀/REW.



**Über die Fronttafel:**

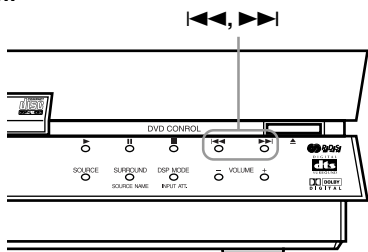

**Drücken Sie die Taste >>> bzw. <<<.**

Drücken Sie die Taste <<< um den Anfang des aktuellen Kapitels bzw. Titels oder des nächsten Stücks zu finden, und drücken Sie >>> um den Anfang des nächsten Kapitels bzw. Titels oder Stücks zu finden.

**Hinweis:**

- Wenn Sie eine Video-CD mit PBC-Funktion oder eine DVD abspielen, findet das Gerät möglicherweise eine andere Stelle, meistens jedoch den Anfang des Titels, Kapitels bzw. Stücks.

**Wiedergabe fortsetzen**

Das Gerät speichert die Position auf einer Disc, an der Sie die Wiedergabe unterbrechen möchten und setzt die Wiedergabe später an dieser Stelle fort.



**Zum Speichern der Wiedergabeposition**

*Nur Primärfernbedienung:*

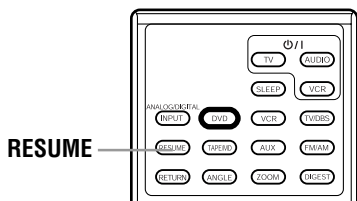

**Drücken Sie während der Wiedergabe die Taste RESUME.**

Das Gerät speichert die Position, an der die Taste RESUME gedrückt wurde, und die Anzeige RESUME im Anzeigefenster leuchtet. Die zuletzt gespeicherte Position überschreibt die letzte Position im Speicher.

**Hinweis:**

- Die Stelle an der unterbrochen wurde, wird gespeichert, auch wenn statt die Taste RESUME zu drücken, die Anlage durch Drücken der Taste  $\text{O}/\text{I}$  AUDIO auf der Fernbedienung bzw. der Taste  $\text{O}/\text{I}$  an der Zentraleinheit AUGESCHALTET wird (Standby).

**Zum Fortsetzen der Wiedergabe ab der gespeicherten Position**

**Drücken Sie während der Pause die Taste RESUME.**

Die Wiedergabe beginnt ab der gespeicherten Position.

- Das Gerät setzt die Wiedergabe auch dann fort, wenn die Taste RESUME im Standby-Betrieb gedrückt wird.

**Hinweis:**

- Wenn Sie während der Wiedergabe einer Video-CD mit der PBC-Funktion die Taste RESUME drücken, beginnt die Wiedergabe möglicherweise an einer Stelle etwas vor der gespeicherten Position.

**Zum Löschen der gespeicherten Position**

Öffnen Sie die Disc-Schublade.

Die Anzeige RESUME im Anzeigefenster erlischt.

**Auswahl der Wiedergabe aus dem DVD-Menü**

DVDs haben normalerweise ein eigenes Menü, das den Inhalt der Disc anzeigt. Diese Menü enthält verschiedene Elemente, wie Filmtitel, Liedtitel, Angaben zu Künstlern usw., die auf dem Fernsehbildschirm angezeigt werden. Sie können eine gewünschte Szene über das Menü auffinden.



- Legen Sie die DVD ein.

**Mit den Fernbedienungen:**

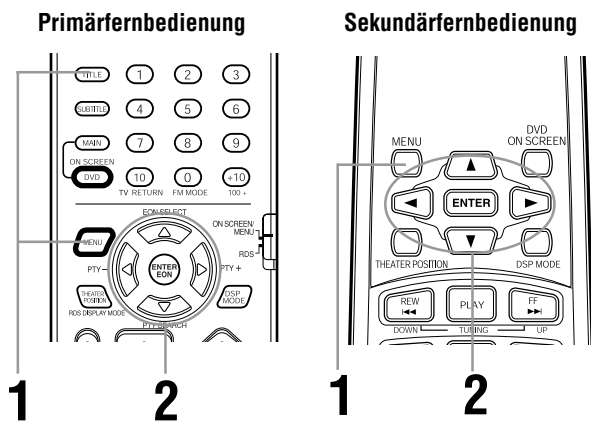

**1. Drücken Sie die Taste MENU oder TITLE.**

Das Menü erscheint auf dem Fernsehbildschirm.

- Die Taste TITLE gibt es nur auf der Primärfernbedienung.

**Beispiel**

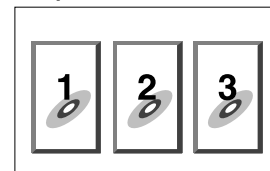

**2. Wählen Sie mit den Cursorstasten </>/▲/▼ das gewünschte Element aus, und drücken Sie die Taste ENTER.**

Das Gerät beginnt mit der Wiedergabe des ausgewählten Elements.

- Bei manchen Discs können Sie ein Element auch auswählen, indem Sie die zugehörige Nummer mit den Nummerntasten eingeben, worauf das Gerät automatisch mit der Wiedergabe beginnt.

**Titelmenü**

Wenn eine DVD mehr als einen Titel enthält, hat Sie normalerweise ein Übersichts-menü, in dem die Titel aufgelistet sind. In diesem Fall rufen Sie dieses Menü auf, indem Sie die Taste TITLE drücken.

Manche DVDs haben außerdem ein anderes Menü, das Sie aufrufen, indem Sie die Taste MENU drücken.

Sie finden die Angaben zu den Menüs in der Anleitung für die jeweilige DVD.

**Hinweise:**

- Wenn das Symbol  $\text{O}$  auf dem Fernsehbildschirm erscheint, wenn Sie in Schritt 1 die Taste TITLE drücken: Die Disc hat kein Menü, das die Titel auflistet.
- Wenn das Symbol  $\text{O}$  auf dem Fernsehbildschirm erscheint, wenn Sie in Schritt 1 die Taste MENU drücken: Die Disc hat kein Menü.

## Auswahl der zu betrachtenden Stelle aus dem Video-CD-Menü

Wenn mit PBC (Playback Control) aufgenommene Video-CDs abgespielt werden, erscheint auf dem Fernsehbildschirm in Form eines Menüs eine Liste des aufgenommenen Inhalts. Die zu betrachtende Stelle kann dann bequem aus diesem Menübildschirm aufgerufen werden.



- Wenn das Menü während der Wiedergabe mit PBC auf dem Fernsehbildschirm erscheint.

### Nur Primärfernbedienung:

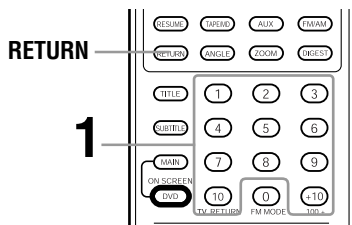

## 1. Wählen Sie die Nummer des gewünschten Stücks mit den Nummerntasten aus (1~10, +10).

Zum Auswählen von 3 im Menü: **Beispiel**

Drücken Sie die Taste 3.

Zum Auswählen von 11 im Menü:

Drücken Sie die Tasten +10 → 1.

Die Wiedergabe beginnt beim ausgewählten Stück

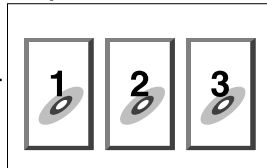

**Drücken Sie die Taste RETURN, um zur Menüanzeige zurückzukehren.**

Wenn die Anzeige "NEXT" oder "PREVIOUS" auf dem Fernsehbildschirm erscheint, stehen normalerweise folgende Befehle zur Verfügung:

- Drücken Sie die Taste ►► um zur nächsten Seite zu springen.
  - Drücken Sie die Taste ◀◀ um zur letzten Seite zurückzukehren.
- Die Bedienungsweise ist von Disc zu Disc verschieden.

Drücken sie die Tasten STOP und dann PLAY, um die PBC-Funktion zu aktivieren, wenn eine PBC-kompatible Video-CD ohne die PBC-Funktion abgespielt wird. Sie können die PBC-Funktion auch wie folgt über das Bildschirmmenü aktivieren.

1. Drücken Sie die Taste DVD ON SCREEN.
2. Verschieben Sie den Zeiger mit den Cursortasten ▲/▼ zu [PBC CALL], und drücken Sie dann die Taste ENTER.

Zum Abspielen einer PBC-kompatiblen Video-CD ohne die PBC-Funktion zu aktivieren, starten Sie die Wiedergabe mit den Nummerntasten statt der Taste PLAY.

## Angabe der Titel- bzw. Stücknummer für die Wiedergabe

Geben Sie die Nummer des Titels (DVDs) bzw. Stücks (CDs) mit den Nummerntasten ein, um die Wiedergabe ab der gewünschten Stelle zu starten.



- Bei DVDs: Während sie stillstehen
- Bei Audio-CDs: Während der Wiedergabe oder während sie stillstehen
- Bei Video-CDs: Während der Wiedergabe ohne PBC-Funktion oder während sie stillstehen

### Nur Primärfernbedienung:

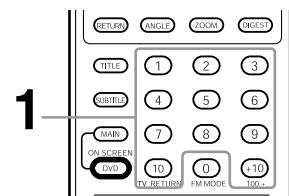

## 1. Wählen sie die Nummer des gewünschten Titels bzw. Stücks mit den Nummerntasten (1~10, +10) aus.

### Auswählen von Nummern

#### Auswählen von 1~10:

Drücken Sie die Taste mit der entsprechenden Zahl zwischen 1 und 10.

#### Auswählen von 11 und darüber:

Zum Auswählen von 13: Drücken Sie die Tasten +10 → 3.

Zum Auswählen von 24: Drücken Sie die Tasten +10 → +10 → 4.

Zum Auswählen von 40: Drücken Sie die Tasten +10 → +10 → +10 → 10.

Die angegebene Titel- bzw. Stücknummer erscheint im Anzeigefenster, und die Wiedergabe beginnt an dieser Stelle.

- Sie können die Nummer des ausgewählten Titels bzw. Stücks auch auf der Bildschirmanzeige sehen.

### Hinweise:

- Wenn das Symbol Ⓞ auf dem Fernsehbildschirm erscheint: Der ausgewählte Titel bzw. das ausgewählte Stück ist nicht auf der Disc enthalten.
- Diese Funktion funktioniert während der Wiedergabe von Video-CDs mit der PBC-Funktion nicht.

## Abspielen vom Anfang eines Titels, Kapitels oder Stücks

Der Anfang früherer bzw. späterer Kapitel oder Stücke kann übersprungen werden.



- Bei DVDs: Während der Wiedergabe
- Bei Audio-CDs: Jederzeit
- Bei Video-CDs: Während der Wiedergabe ohne PBC-Funktion

Mit den Fernbedienungen:

Primärfernbedienung

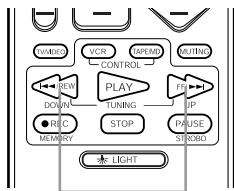

Sekundärfernbedienung

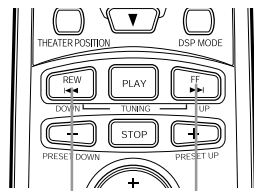

### 1. Drücken Sie die Taste **▶▶▶** bzw. **◀◀◀**.

- Drücken Sie die Taste **▶▶▶** ausreichend oft, um zu einem späteren Kapitel bzw. Stück zu springen.
- Drücken Sie die Taste **◀◀◀** ausreichend oft, um zu einem früheren Kapitel bzw. Stück zurück zu springen.
- Drücken Sie die Taste **◀◀◀** einmal, um zum Anfang des gerade laufenden Kapitels bzw. Stücks zurück zu springen.

#### Hinweis:

- Diese Funktion funktioniert nicht bei allen DVDs.
- Diese Funktion funktioniert nicht bei der Wiedergabe von Video-CDs mit PBC-Funktion.
- Drücken Sie an der Zentraleinheit die Tasten **▶▶▶** bzw. **◀◀◀** um denselben Vorgang auszuführen.

## Angeben der Kapitelnummer für die Wiedergabe [CHAP.SEARCH]

Wenn der aktuelle Titel einer laufenden DVD in Kapitel unterteilt ist, können Sie zu einem beliebigen Kapitel springen, indem Sie die Kapitelnummer über das Bildschirmmenü angeben.



- Während der Wiedergabe

Nur mit der Primärfernbedienung:

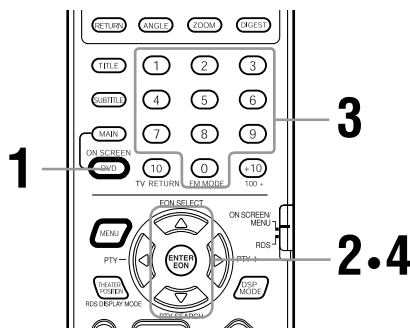

### 1. Drücken Sie die Taste **DVD ON SCREEN**.

Das Bildschirmmenü erscheint auf dem Fernsehbildschirm.

### 2. Verschieben Sie den Zeiger mit den cursortasten **▲/▼** zu [CHAP.SEARCH], und drücken Sie die Taste **ENTER**.

Die Farbe von [CHAP. SEARCH] wechselt, und im Mitteilungsbereich erscheint die Anzeige "GO TO CHAPTER:"

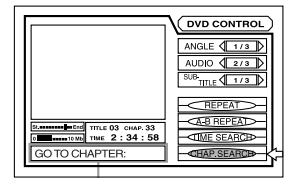

Mitteilungsbereich

### 3. Geben Sie die Nummer des gewünschten Kapitels mit den Nummerntasten ein (0~9).

Die ausgewählte Kapitelnummer erscheint im Mitteilungsbereich.

#### Beispiel:

- Zum Auswählen von Kapitel Nr. 8: Drücken Sie die Taste 8.
- Zum Auswählen von Kapitel Nr. 37: Drücken Sie die Tasten 3 → 7.

### 4. Drücken Sie die Taste **ENTER**.

Das Gerät beginnt mit der Wiedergabe ab dem ausgewählten Kapitel.

#### Zum Zurückkehren zur normalen Anzeige:

Drücken Sie die Taste **DVD ON SCREEN**.

#### Hinweise:

- Wenn Sie in Schritt 3 eine falsche Kapitelnummer eingeben: Überschreiben Sie die falsche Nummer mit der richtigen Nummer.
- Wenn in Schritt 4 das Zeichen **⊗** auf dem Fernsehbildschirm angezeigt wird: Das ausgewählte Kapitel ist auf der Disc nicht vorhanden, oder die Kapitelsuche funktioniert bei dieser Disc nicht.
- Bei manchen Discs sucht das Gerät automatisch nach dem Kapitel, nachdem Sie in Schritt 3 die Kapitelnummer eingegeben haben.

## Angeben der Wiedergabezeit [TIME SEARCH]

Sie können eine Disc ab der gewünschten Stelle abspielen, indem Sie mit der Funktion **TIME SEARCH** die verstrichene Zeit ab dem Anfang der Disc angeben.



Bitte beachten Sie, dass manche DVDs keine Zeitangaben beinhalten, und die Funktion **TIME SEARCH** daher nicht benutzt werden kann.

- Bei DVDs: Während der Wiedergabe
- Bei Audio-CDs: Während sie stillstehen
- Bei Video-CDs: Während sie ohne PBC-Funktion stillstehen

Nur mit der Primärfernbedienung:

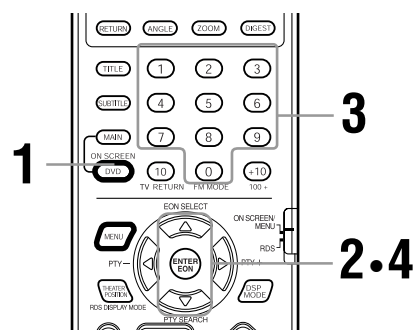

**1. Drücken Sie die Taste DVD ON SCREEN.**  
Das Bildschirmmenü erscheint auf dem Fernsehbildschirm.

**2. Verschieben Sie den Zeiger mit den Cursortasten ▲/▼ bzw. [TIME SEARCH], und drücken Sie dann die Taste ENTER.**

Die Farbe von [TIME SEARCH] wechselt, und im Mitteilungsbereich erscheint die Anzeige "GO TO:".

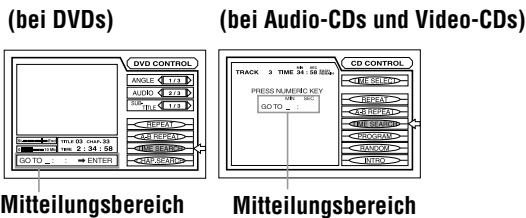

**3. Geben Sie die Zeit mit den Nummerntasten (0~9) ein.**

Die angegebene Zeit erscheint im Mitteilungsbereich.

**Beispiel (für DVD):**

Zum Abspielen ab 2(H):34(M):00(S)

Die beiden Nullen (für die letzten beiden Stellen im obigen Beispiel) müssen nicht eingegeben werden, können aber selbstverständlich eingegeben werden.

- Sie können die Zeit bei DVDs im Format Stunde/Minute/Sekunde und bei Audio- und Video-CDs im Format Minute/Sekunde eingeben.

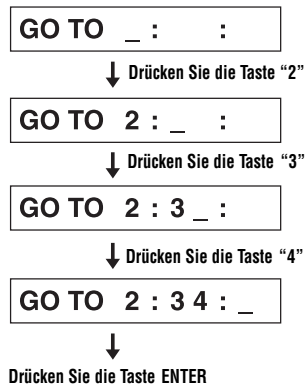

**Falls Sie einen Fehler machen**

Bewegen Sie den Cursor mit der Cursortaste ◀ zu einer falschen Zahl, und geben Sie die richtige Zahl ein.

**4. Drücken Sie die Taste ENTER.**  
Das Gerät beginnt mit der Wiedergabe ab der ausgewählten Zeit.

**Um zur normalen Anzeige zurückzukehren:**  
Drücken Sie die Taste DVD ON SCREEN.

**Hinweis:**

- Wenn in Schritt 2 das Symbol Ⓞ auf dem Fernsehbildschirm erscheint:  
Die ausgewählte Zeit ist auf der Disc nicht enthalten, oder die Funktion TIME SEARCH funktioniert bei dieser Disc nicht. Bitte beachten Sie auch, dass die Funktion TIME SEARCH beim Abspielen von Video-CDs mit der PBC-Funktion nicht funktioniert.

**Auswählen der abzuspielenden Anzeige aus der Übersichtsanzeige [DIGEST]**

Das Gerät kann die Eröffnungsszene jedes Titel bzw. Kapitels auf einer DVD bzw. jedes Stücks auf einer Video-CD anzeigen.



Sie können den gewünschten Titel bzw. das Kapitel oder Stück aus den auf dem Fernsehbildschirm angezeigten Eröffnungsszenen auswählen.

- Bei DVDs: Während sie stillstehen oder während der Wiedergabe
- Bei Video-CDs: Während der Wiedergabe ohne PBC-Funktion oder während sie stillstehen

**Nur mit Primärfernbedienung:**

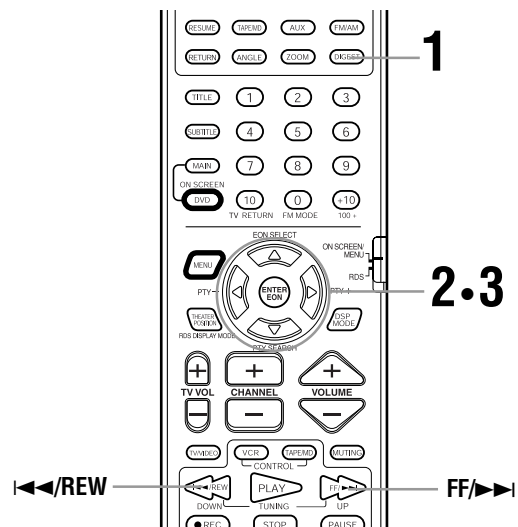

**1. Drücken Sie die Taste DIGEST.**

- **Die DVD steht still**  
Es können bis zu neun erste Szenen jedes Titels angezeigt werden.
- **Die DVD läuft**  
Es können bis zu neun erste Szenen jedes Kapitels im aktuellen Titel angezeigt werden.
- **Video CD**  
Es können bis zu neun erste Szenen jedes Stücks angezeigt werden.



**2. Wählen Sie den gewünschten Titel bzw. das Kapitel oder Stück mit den Cursortasten ◀/▶/▲/▼ aus.**

Falls die Disc mehr als 9 Titel bzw. Stücke enthält, hat die Übersichtsanzeige mehr als eine Seite. In diesem Fall können Sie wie nachfolgend beschrieben eine andere Seite der Übersicht anzeigen.

**Zum Anzeigen der nächsten Seite: Drücken Sie die Taste ▶▶.**  
**Zum Anzeigen der letzten Seite: Drücken Sie die Taste ◀◀.**  
oder

Drücken Sie die Cursortaste ◀ wenn sich der ausgewählte Titel bzw. das ausgewählte Stück in der linken oberen Ecke des Bildschirms befindet.



Drücken Sie die Cursortaste ▶, wenn sich der ausgewählte Titel bzw. das ausgewählte Stück in der rechten unteren Ecke des Bildschirms befindet.

### 3. Drücken Sie die Taste ENTER.

Das Gerät beginnt mit der Wiedergabe ab dem ausgewählten Titel bzw. Kapitel oder Stück.

#### Um zur normalen Anzeige zurückzukehren:

Drücken Sie die Taste DIGEST.

#### Hinweis:

- Bei manchen Discs kann es, je nach Inhalt, einige Zeit dauern, bis alle Szenen auf dem Bildschirm erscheinen.

## Vorrücken der Anzeige von Einzelbild zu Einzelbild

Vorrücken eines pausierten Standbilds von einem Einzelbild zum nächsten.



- Während der Wiedergabe

Nur mit der Primärfernbedienung:

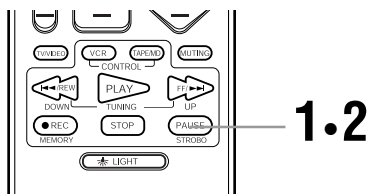

### 1. Drücken Sie an der Stelle die Taste PAUSE, an der das Bild vorgerückt werden soll.

Das Bild wird pausiert.

### 2. Drücken Sie die Taste PAUSE.

Bei jedem Tastendruck auf die Taste PAUSE rückt das Bild um ein Einzelbild vor.

Drücken Sie die Taste PLAY, um zur normalen Wiedergabe zurückzukehren.

#### Hinweis:

- Den obigen Vorgang können Sie auch mit der Taste II an der Zentraleinheit ausführen.

## Wiedergabe in Zeitlupe [SLOW]

- Während der Wiedergabe



Nur mit der Primärfernbedienung:

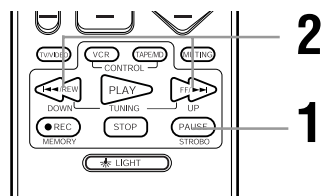

### 1. Drücken Sie an der Stelle die Taste PAUSE, ab der Sie die Wiedergabe in Zeitlupe wünschen.

Das Bild pausiert.

### 2. Halten Sie die Taste FF/PAUSE bzw. REW/PAUSE während mehr als 2 Sekunden gedrückt.

Wenn Sie die Taste FF/PAUSE gedrückt halten, wird Ihre Auswahl ab dem Pauseneinzelbild in Zeitlupe wiedergegeben. Wenn Sie die Taste REW/PAUSE gedrückt halten, wird Ihre Auswahl in Zeitlupe rückwärts wiedergegeben (nur DVD). Jedes Mal, wenn Sie während der Zeitlupe-Wiedergabe eine der Tasten gedrückt halten, wird die Wiedergabegeschwindigkeit wie folgt erhöht:

Vorwärts: 1/32 → 1/16 → 1/8 → 1/4 → 1/3 → 1/2

Rückwärts: 1/16 → 1/12 → 1/8 → 1/4 → 1/3

#### Pausieren der Wiedergabe in Zeitlupe

Drücken Sie die Taste PAUSE, um die Wiedergabe in Zeitlupe zu pausieren.

#### Zur normalen Wiedergabe zurückkehren

Drücken Sie die Taste PLAY, um zur normalen Wiedergabe zurückzukehren.

#### Hinweise:

- Während der Wiedergabe in Zeitlupe wird der Ton normalerweise stummgeschaltet.
- Video-CDs können nicht in Zeitlupe rückwärts abgespielt werden.
- Sie können die obigen Vorgänge auch mit den Tasten II, PAUSE, und REW an der Zentraleinheit ausführen.

## Anzeigen aufeinanderfolgender Fotos [STROBE]

Es können neun Standbilder nacheinander angezeigt werden.



- Während der Wiedergabe

Nur mit der Primärfernbedienung:

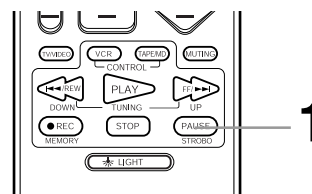

### 1. Halten Sie die Taste PAUSE gedrückt, um aufeinanderfolgende Fotos anzuzeigen.

Lassen Sie die Taste PAUSE los, wenn die neun Bilder angezeigt werden. Die neun Bilder werden stroboskopähnlich abgespielt.

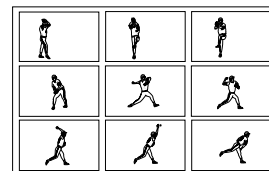

- Drücken Sie während der Wiedergabe die Taste PAUSE, um zu pausieren. Drücken Sie die Taste PAUSE, um die nächsten neun Standbilder anzuzeigen. Drücken Sie die Taste PLAY, um mit der Stroboskopwiedergabe fortzufahren.

Zum Löschen der Stroboskopanzeige halten Sie die Taste PAUSE gedrückt, bis die normale Anzeige erscheint.

#### Hinweis:

- Während der Stroboskopwiedergabe wird kein Ton abgespielt.



## Zoomen einer Szene [ZOOM]

■ Während der Wiedergabe oder wenn pausiert



Nur mit Primärfernbedienung:

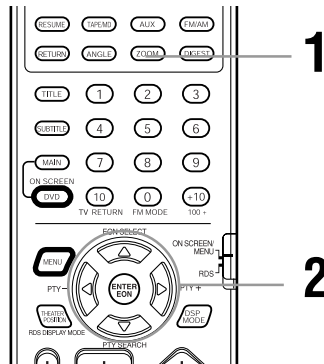

### 1. Drücken Sie die Taste ZOOM.

Auf dem Fernsehbildschirm erscheint die Anzeige "ZOOM". Das Gerät vergrößert den mittleren Teil der Szene um das Zweifache.

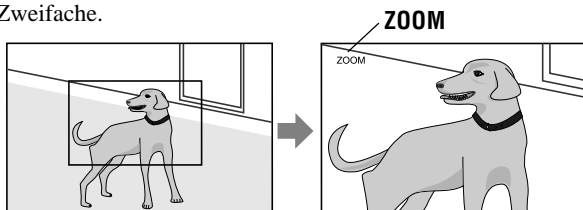

### 2. Sie können den vergrößerten Ausschnitt mit den Cursortasten ◀/▶/▲/▼ verschieben.

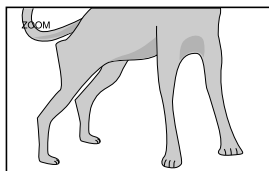

#### Zum Pausieren der Zoomwiedergabe

Drücken Sie die Taste PAUSE.

Drücken Sie die Taste PLAY, um zur Zoomwiedergabe zurückzukehren.

#### Um zur normalen Wiedergabe zurückzukehren

Drücken Sie die Taste ZOOM.

#### Hinweis:

- Während der Zoomwiedergabe kann das Bild verzerrt oder gestört sein.

## Ändern der Untertitelsprache [SUB TITLE]



Manche DVDs enthalten Untertitel. Bei solchen Discs können Sie auswählen, welche Untertitel Sie anzeigen möchten bzw. ob Sie die Untertitel ganz ausblenden möchten. Am Anfang von Teilen mit Untertiteln erscheint das Symbol auf dem Fernsehbildschirm.

### Bedienung der Taste SUBTITLE

■ Während der Wiedergabe

Nur mit der Primärfernbedienung:

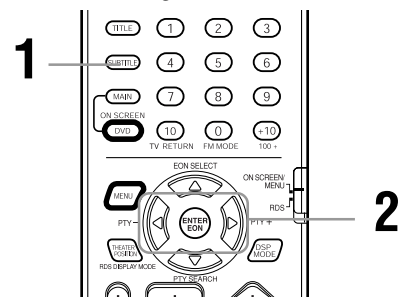

### 1. Drücken Sie die Taste SUBTITLE.

### 2. Wählen Sie den gewünschten Untertitel mit den Cursortasten ◀/▶.

#### Untertitel EIN/AUS-schalten

Drücken Sie die Taste SUBTITLE.

Mit dieser Taste schalten Sie die Anzeige der Untertitel ein und aus.

#### Hinweis:

- Wenn das Symbol auf dem Fernsehbildschirm erscheint: Sie können den Untertitel nicht auswählen.

### Ändern der Untertitel mit dem Bildschirmmenü

■ Während der Wiedergabe

Mit den Fernbedienungen:

#### Primärfernbedienung

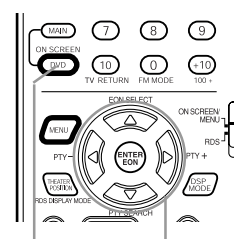

1 2.3

#### Sekundärfernbedienung

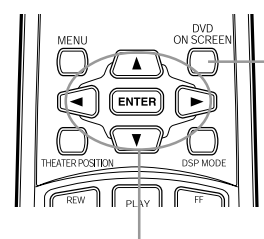

2.3 1

### 1. Drücken Sie die Taste DVD ON SCREEN.

Das Bildschirmmenü erscheint auf dem Fernsehbildschirm.



**2. Verschieben Sie den Zeiger mit den Cursortasten ▲/▼ zu [SUBTITLE].**

**3. Wählen Sie den gewünschten Untertitel mit den Cursortasten ◀/▶.**

Der Untertitel ändert sich mit jedem Tastendruck ◀/▶.

Beispiel:

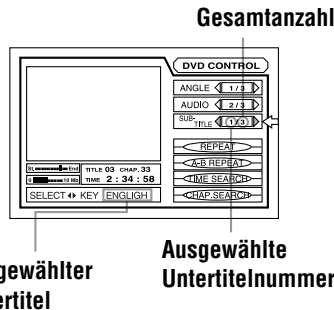
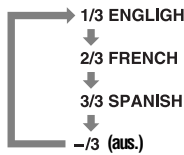

**3. Wählen Sie mit den Cursortasten ◀/▶ die gewünschten Sprache bzw. den gewünschten Klang.**  
Die Sprache bzw. der Klang ändert sich mit jedem Tastendruck ◀/▶.

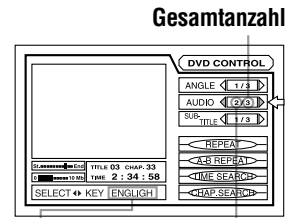
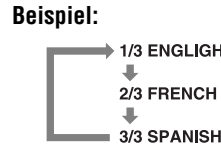

Ausgewählte Tonsprache

**Zum Ausblenden des Bildschirmmenüs**  
Drücken Sie die Taste DVD ON SCREEN.

**Hinweis:**

- Die ausgewählte Sprache erscheint möglicherweise in abgekürzter Form auf dem Fernsehbildschirm. Siehe "Anhang A: Liste der Sprachen und ihrer Abkürzungen" in diesem Handbuch.

**Zum Ausblenden des Bildschirmmenüs:**  
Drücken Sie die Taste DVD ON SCREEN.

**Hinweis:**

- Wenn das Symbol auf dem Fernsehbildschirm erscheint: Sie können den Ton nicht auswählen.

**Ändern der Tonsprache bzw. des Klangs [AUDIO]**

Manche DVDs enthalten mehrere Tonspuren. Bei solchen Discs können Sie auswählen, welche Tonspur Sie bei der Wiedergabe hören möchten. Am Anfang von Teilen mit mehreren Tonsprachen erscheint das Symbol auf dem Fernsehbildschirm.



- Während der Wiedergabe

- Während der Wiedergabe

Mit den Fernbedienungen:

Primärfernbedienung

Sekundärfernbedienung

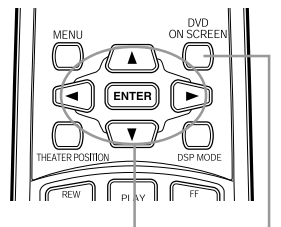
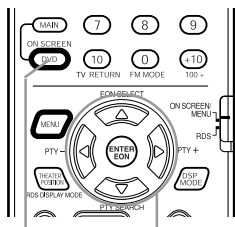

- Drücken Sie die Taste DVD ON SCREEN. Das Bildschirmmenü erscheint auf dem Fernsehbildschirm.
- Verschieben Sie den Zeiger mit den Cursortasten ▲/▼ zu [AUDIO].

Primärfernbedienung

Sekundärfernbedienung

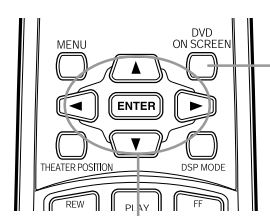
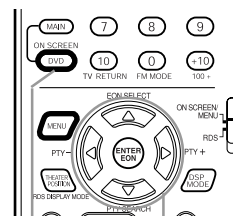

- Drücken Sie die Taste DVD ON SCREEN. Das Bildschirmmenü erscheint auf dem Fernsehbildschirm.
- Verschieben Sie den Zeiger mit den Cursortasten ▲/▼ zu [AUDIO].
- Wählen Sie mit den Cursortasten ◀/▶ den Audiokanal bzw. die Audiokanäle, die wiedergegeben werden sollen.

- L/R: Sie hören normale Stereowiedergabe.
- L: Sie hören das Signal des linken Kanals über den rechten und den linken Lautsprecher.
- R: Sie hören das Signal des rechten Kanals über den rechten und den linken Lautsprecher.

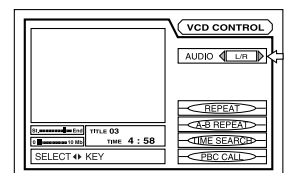

**Zum Ausblenden des Bildschirmmenüs:**  
Drücken Sie die Taste DVD ON SCREEN.

## Ansicht aus mehreren Blickwinkeln [ANGLE]

Wenn die DVD Teile mit mehreren Blickwinkeln enthält, bei denen die selbe Szene mit mehreren Kameras aus mehreren Blickwinkeln aufgenommen wurde, können Sie diese verschiedenen Ansichten anzeigen. Sie können einen dieser Blickwinkel vom normalen Bildschirm aus oder über das Bildschirmmenü auswählen. Am Anfang von Teilen mit mehreren Blickwinkeln erscheint das Symbol  auf dem Fernsehbildschirm.



### Bedienung der Taste ANGLE

■ Während der Wiedergabe

Nur mit der Primärfernbedienung:

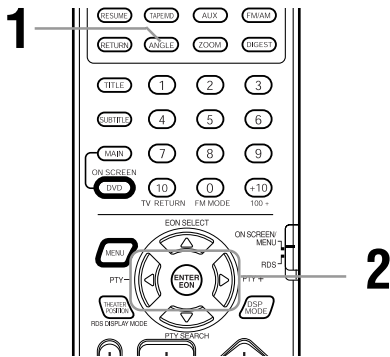

1. Drücken Sie die Taste ANGLE.
2. Wählen Sie den gewünschten Blickwinkel mit der Taste ANGLE oder den Cursortasten  $\leftarrow/\rightarrow$  aus.  
Der Blickwinkel ändert sich mit jedem Tastendruck.  $\leftarrow/\rightarrow$ .

### Auswählen eines Blickwinkels aus der Blickwinkelliste

■ Während der Wiedergabe

Nur mit der Primärfernbedienung:

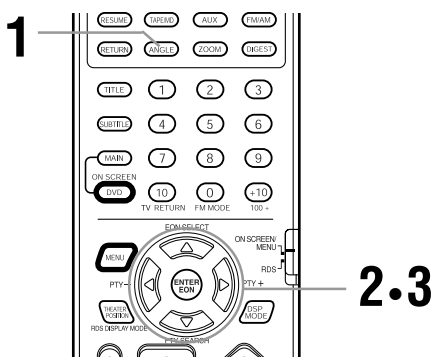

1. Halten Sie die Taste ANGLE während mehr als 1 Sekunde gedrückt.  
Auf dem Fernsehbildschirm erscheinen bis zu neun auf einer Disc aufgenommene Kamerablickwinkel.

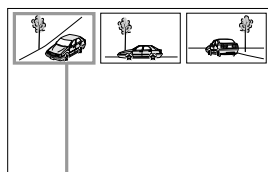

Ausgewählter Kamerablickwinkel

2. Wählen Sie den gewünschten Blickwinkel mit den Cursortasten  $\leftarrow/\rightarrow/\uparrow/\downarrow$ .
3. Drücken Sie die Taste ENTER.  
Der ausgewählte Blickwinkel erscheint auf dem Fernsehbildschirm.

### Auswählen eines Blickwinkels aus dem Bildschirmmenü

■ Während der Wiedergabe

Mit den Fernbedienungen:

Primärfernbedienung

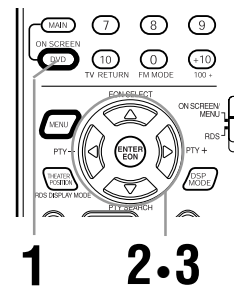

Sekundärfernbedienung

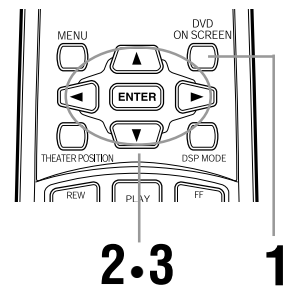

1. Drücken Sie die Taste DVD ON SCREEN.  
Das Bildschirmmenü erscheint auf dem Fernsehbildschirm.
2. Verschieben Sie den Zeiger mit den Cursortasten  $\uparrow/\downarrow$  zu [ANGLE].
3. Wählen Sie mit den Cursortasten  $\leftarrow/\rightarrow$  die gewünschte Blickwinkelnummer.

Gesamtanzahl aufgenommener Blickwinkel.

Beispiel:

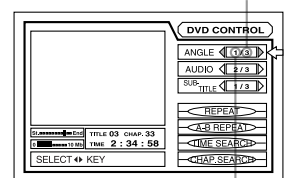
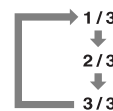

Aktuelle Blickwinkelnummer

Zum Ausblenden des Bildschirmmenüs:  
Drücken Sie die Taste DVD ON SCREEN.

### Hinweis:

- Wenn das Symbol  auf dem Fernsehbildschirm erscheint: Die aktuelle Szene wurde nicht aus mehreren Blickwinkeln aufgenommen.

## Auswahl der Bildqualität [THEATER POSITION]

Sie können die Qualität des Bilds je nach der Art der Programmierung, der Bildfarbe und persönlicher Vorliebe aus vier Optionen auswählen (OFF (AUS), 1, 2 und 3).



■ Während der Wiedergabe

Mit den Fernbedienungen:

### Primärfernbedienung

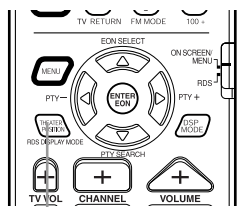

1

### Sekundärfernbedienung

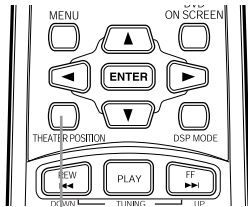

1

1. Drücken Sie die Taste **THEATER POSITION**, um die gewünschte Bildqualität auszuwählen.

Die Bildqualität ändert sich mit jedem Tastendruck wie folgt:

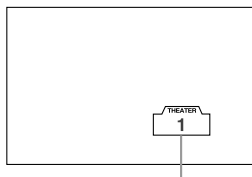
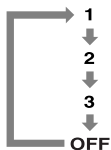

Ausgewählter Effekt

“Die normale Stellung ist “OFF” (Aus).

Eine höhere Nummer ergibt ein dunkleres Bild.

Drücken Sie die Taste **ENTER**, um das Menü **THEATER POSITION** zu schließen.

- Das Menü **THEATER POSITION** wird automatisch geschlossen es während mehr als 10 Sekunden nicht benutzt wird.

## Wiederholen eines laufenden Titels, Kapitels oder aller Stücke [REPEAT]

■ Bei DVDs: Während der Wiedergabe

Bei Audio-CDs: Jederzeit

Bei Video-CDs: Während der Wiedergabe ohne PBC-Funktion.



Mit den Fernbedienungen:

### Primärfernbedienung

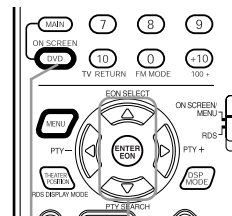

1

2

### Sekundärfernbedienung

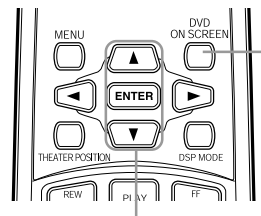

2

1

1. Drücken Sie die Taste **DVD ON SCREEN**

Das Bildschirmmenü erscheint auf dem Fernsehbildschirm.

2. Verschieben Sie den Zeiger mit den **Cursortasten** **▲/▼** zu **[REPEAT]**, und drücken Sie dann die Taste **ENTER**.

Der Wiederholungsmodus ändert sich, jedes Mal, wenn Sie die Taste **ENTER** drücken, wie folgt:

(bei DVDs)

Bei DVDs

- **T. REPEAT** (Titelwiederholung)
- **C. REPEAT** (Kapitelwiederholung)
- **Keine Angabe** (aus)
- (zurück zum Anfang)

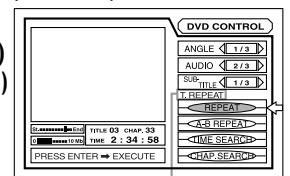

Ausgewählter Wiederholungsmodus

Der aktuelle Titel bzw. das aktuelle Kapitel wird wiederholt.

Bei Audio-CDs und Video-CDs

- **REPEAT ALL** (alle wiederholen) → **REPEAT 1** → **No indication** (aus) → (zurück zum Anfang)

(bei Audio-CDs)

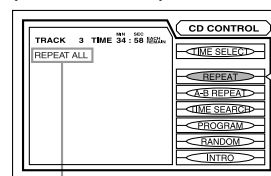

Ausgewählter Wiederholungsmodus

(bei Video-CDs)

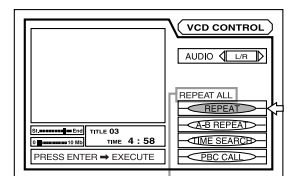

Ausgewählter Wiederholungsmodus

**REPEAT ALL** : Alle Stücke werden wiederholt gespielt.

**REPEAT 1** : Das aktuelle Stück wird wiederholt gespielt.

Das aktuelle Stück bzw. alle Stücke ist/werden wiederholt gespielt.

Zum Beenden der wiederholten Wiedergabe

Drücken Sie die Taste **STOP**.

- Bei einer DVD stoppt das Gerät die Wiedergabe und verlässt den Wiederholungsmodus.
- Bei einer Audio-CD oder Video-CD stoppt das Gerät die Wiedergabe, bleibt aber im Wiederholungsmodus.

**Beenden der wiederholten Wiedergabe**

Verschieben Sie den Zeiger zu [REPEAT], und drücken Sie mehrmals die Taste ENTER, bis die Anzeige [REPEAT] verschwindet.

**Zum Ausblenden des Bildschirmmenüs:**

Drücken Sie die Taste DVD ON SCREEN.

**Hinweise:**

- Die Wiederholungsfunktion kann beim Abspielen von Video-CDs mit PBC-Funktion nicht angewandt werden.
- Wenn beim Abspielen einer DVD beim Drücken der Taste ENTER in Schritt 2 das Symbol  erscheint. Sie können den Titel bzw. das Kapitel aufgrund des Disc-Inhalts nicht wiederholen.

**Wiederholen eines gewünschten Teils [A-B REPEAT]**

■ Während der Wiedergabe



Mit den Fernbedienungen:

Primärfernbedienung

Sekundärfernbedienung

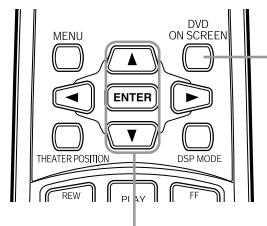
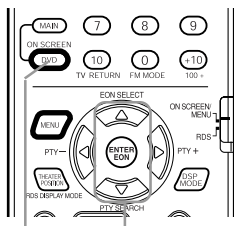

1 2.3

2.3 1

1. Drücken Sie die Taste DVD ON SCREEN  
Das Bildschirmmenü erscheint auf dem Fernsehbildschirm.
2. Verschieben Sie den Zeiger mit den Cursorstasten  $\blacktriangle/\blacktriangledown$  zu [A-B REPEAT], und drücken Sie dann am Anfang des Teils, den Sie wiederholen möchten (Punkt A) die Taste ENTER.  
Die Farbe von [A-B REPEAT] wechselt.
3. Drücken Sie am Ende des Teils, den Sie wiederholen möchten (Punkt B), die Taste ENTER.  
Das Gerät findet "A" und beginnt mit der wiederholten Wiedergabe zwischen "A" und "B".

(bei DVD)

(bei Audio-CD)

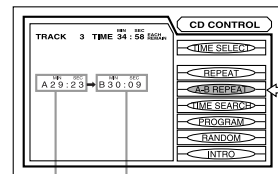
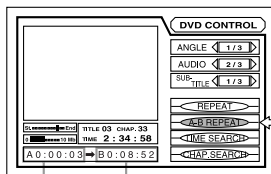

Punkt A Punkt B

Punkt A Punkt B

(bei Video-CD)

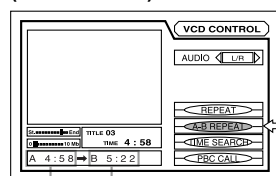

Punkt A Punkt B

**Zum Beenden der Wiederholung A-B**

Drücken Sie die Taste STOP. Das Gerät stoppt die Wiedergabe und beendet den A-B-Wiederholungsmodus.

**Beenden des A-B-Wiederholungsmodus ohne die Wiedergabe zu stoppen**

Verschieben Sie den Zeiger zu [A-B REPEAT], und drücken Sie die Taste ENTER.

**Zum Ausblenden des Bildschirmmenüs:**

Drücken Sie die Taste DVD ON SCREEN.

**Hinweise:**

- Wenn beim Abspielen einer DVD beim Drücken der Taste ENTER in Schritt 2 das Symbol  erscheint. Sie können den ausgewählten Teil aufgrund des Discinhalts nicht wiederholen.

**Sampling aller Stücke [INTRO]**

Sie können alle Stücke auf einer Audio- oder Video-CD sampeln, indem nacheinander nur die ersten 10 Sekunden jedes Stücks abgespielt werden.



■ Während des Stillstands

Mit den Fernbedienungen:

Primärfernbedienung

Sekundärfernbedienung

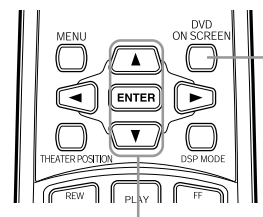
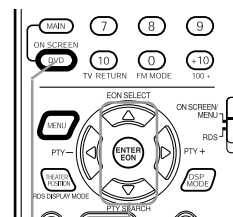

1 2

2 1

1. Drücken Sie die Taste DVD ON SCREEN.  
Das Bildschirmmenü erscheint auf dem Fernsehbildschirm.
2. Verschieben Sie den Zeiger mit den Cursorstasten  $\blacktriangle/\blacktriangledown$  zu [INTRO], und drücken Sie dann die Taste ENTER.

(bei Audio-CDs)

(bei Video-CDs)

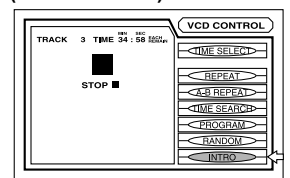
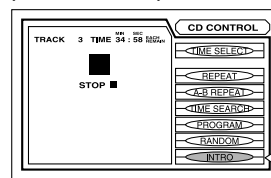

Die ersten 10 Sekunden jedes Stücks werden nacheinander vom ersten Stück an gespielt. Wenn alle Stücke einmal gespielt wurden, wird der Abtastmodus INTRO beendet.

**Zum Beenden der INTRO-Abtastung**

Drücken Sie die Taste STOP. Das Gerät stoppt und beendet den INTRO-Abtastmodus.

**Beenden des INTRO-Abtastmodus ohne die Wiedergabe zu stoppen.**

Verschieben Sie den Zeiger zu [INTRO], und drücken Sie die Taste ENTER.

**Zum Ausblenden des Bildschirmmenüs:**

Drücken Sie die Taste DVD ON SCREEN.

## Kontrollieren der Disc-Zeit [TIME SELECT]

Sie können den angezeigten Zeitmodus für Audio-CD und Video-CDs für die Anzeige auf der Fronttafel und im Bildschirmmenü auswählen.



- Bei Audio-CDs: Jederzeit
- Bei Video-CDs: Während des Stillstands

Mit den Fernbedienungen:

Primärfernbedienung

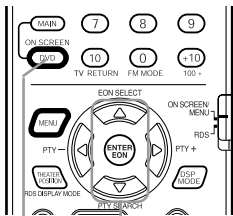

1 2.3

Sekundärfernbedienung

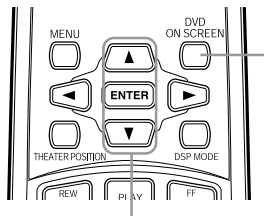

2.3 1

**1. Drücken Sie die Taste DVD ON SCREEN.**  
Das Bildschirmmenü erscheint auf dem Fernsehbildschirm.

**2. Verschieben Sie den Zeiger mit den Cursortasten ▲/▼ zu [TIME SELECT].**

(bei Audio-CDs)

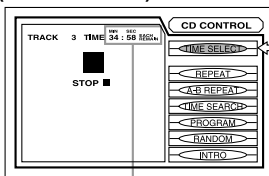

Zeitanzeige

(bei Video-CDs)

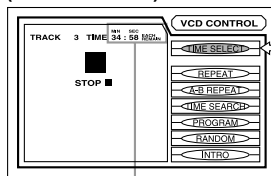

Zeitanzeige

**3. Drücken Sie die Taste ENTER.**  
Bei jedem Tastendruck ENTER ändert sich der Zeitmodus wie folgt:

- Während der Wiedergabe (bei Audio-CDs)
  - ▶ EACH (Verstrichene Zeit des aktuellen Stücks)
  - ▼ EACH REMAIN (Verbleibende Zeit des aktuellen Stücks)
  - ▼ TOTAL (Gesamte verstrichene Zeit der CD)
  - ▼ TOTAL REMAIN (Gesamte verbleibende Zeit der CD)
- Während des Stillstands
  - ▶ EACH REMAIN (Verbleibende Zeit des aktuellen Stücks)
  - ▼ TOTAL (0:00)
  - ▼ TOTAL REMAIN (Gesamte verbleibende Zeit der CD)
  - ▼ EACH (0:00)

**Hinweis:**

- Wenn Sie während des Stillstands "EACH REMAIN" auswählen, können Sie das Stück wechseln, indem Sie die Taste ►► bzw. ◀◀ drücken.

## Programmieren der Abspielreihenfolge der Stücke [PROGRAM]

Sie können die Stücke auf einer Audio-CD oder Video-CD in der gewünschten Reihenfolge abspielen.



- Während des Stillstands

Nur mit der Primärfernbedienung:

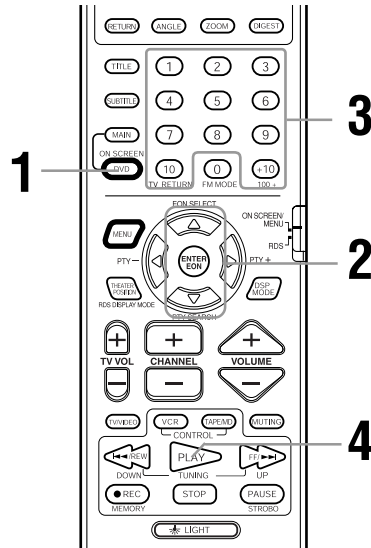

**1. Drücken Sie die Taste DVD ON SCREEN**  
Das Bildschirmmenü erscheint auf dem Fernsehbildschirm.

**2. Verschieben Sie den Zeiger mit den Cursortasten ▲/▼ zu [PROGRAM], und drücken Sie die Taste ENTER.**  
Die Farbe der Anzeige [PROGRAM] wechselt.

(bei Audio-CDs)

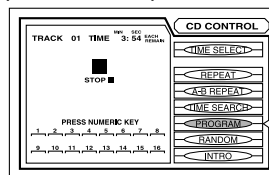

(bei Video-CDs)

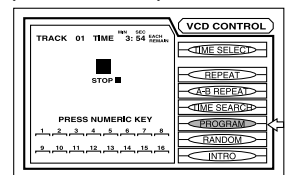

**3. Wählen Sie mit den Nummerntasten (1~10, +10) die Stücke in der gewünschten Reihenfolge aus.**

Es können bis zu 16 Stücke programmiert werden. Sie können ein Stück mehr als einmal auswählen.

**Auswählen von Nummern**

**Auswählen von 1~10:**

Drücken Sie die entsprechende Taste zwischen 1 und 10.

**Auswählen von 11 und darüber:**

- Zum Auswählen von 13: Drücken Sie die Tasten +10 → 3.
- Zum Auswählen von 24: Drücken Sie die Tasten: Press +10 → +10 → 4.
- Zum Auswählen von 40: Drücken Sie die Tasten +10 → +10 → +10 → 10.

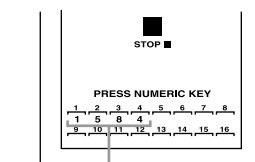

Nummer des ausgewählten Stücks.

Falls Sie versehentlich eine falsche Nummer auswählen, können Sie die Taste STOP drücken, um das eingegebene Programm zu löschen. Wählen Sie dann die gewünschten Stücke nochmals aus.

#### 4. Drücken Sie die Taste PLAY, um die programmierte Wiedergabe zu starten.

Wenn alle programmierten Stücke abgespielt wurden, stoppt das Gerät, das Programm bleibt jedoch erhalten.

##### Zum Ausblenden des Bildschirmmenüs

Drücken Sie die Taste DVD ON SCREEN.

##### Beenden der programmierten Wiedergabe

Verschieben Sie den Zeiger zu [PROGRAM], und drücken Sie die Taste ENTER.

Die Anzeige [PROGRAM] wechselt zu ihrer ursprünglichen Farbe zurück, und der Programminhalt wird gelöscht.

##### Hinweis:

- Wenn beim Abspielen einer Audio-CD oder Video-CD weniger als 16 Stücke programmiert wurden, können während der Wiedergabe Stücke hinzugefügt werden.

### Zufallswiedergabe [RANDOM]

Sie können Stücke in zufälliger Reihenfolge abspielen.



- Während des Stillstands

##### Mit den Fernbedienungen:

##### Primärfernbedienung

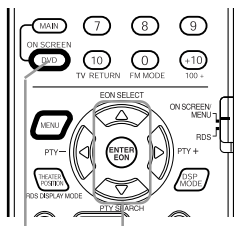

1 2.3

##### Sekundärfernbedienung

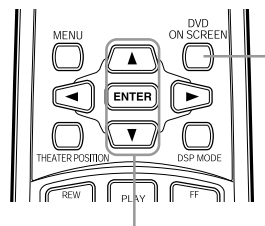

2.3 1

#### 1. Drücken Sie die Taste DVD ON SCREEN.

Das Bildschirmmenü erscheint auf dem Fernsehbildschirm.

#### 2. Verschieben Sie den Zeiger mit den Cursorstasten ▲/▼ zu [RANDOM].

(bei Audio-CDs)

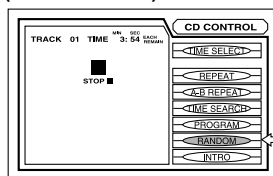

(bei Video-CDs)

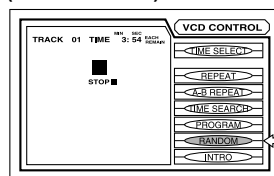

#### 3. Drücken Sie die Taste ENTER.

Die Farbe der Anzeige [RANDOM] wechselt. Die Zufallswiedergabe beginnt.

- Wenn alle Stücke einmal abgespielt wurden, wird die Zufallswiedergabe beendet.
- Während der Zufallswiedergabe wird jedes Stück nur einmal abgespielt.

##### Zum Ausblenden des Bildschirmmenüs:

Drücken Sie die Taste DVD ON SCREEN.

##### Zum Beenden der Zufallswiedergabe

Drücken sie die Taste STOP.

##### Hinweis:

- Wenn während der Zufallswiedergabe einer Audio-CD können der Zeiger zu [RANDOM] verschoben wird und die Taste ENTER gedrückt wird, wird die Zufallswiedergabe beendet, und mit normaler Wiedergabe ab dem aktuellen Stück begonnen.



# Empfangen von Radiosendungen

Sie können alle Sender durchlaufen oder mit der Senderspeicherfunktion direkt zu einem bestimmten Sender gehen.

## Sender manuell einstellen

Mit den Fernbedienungen:

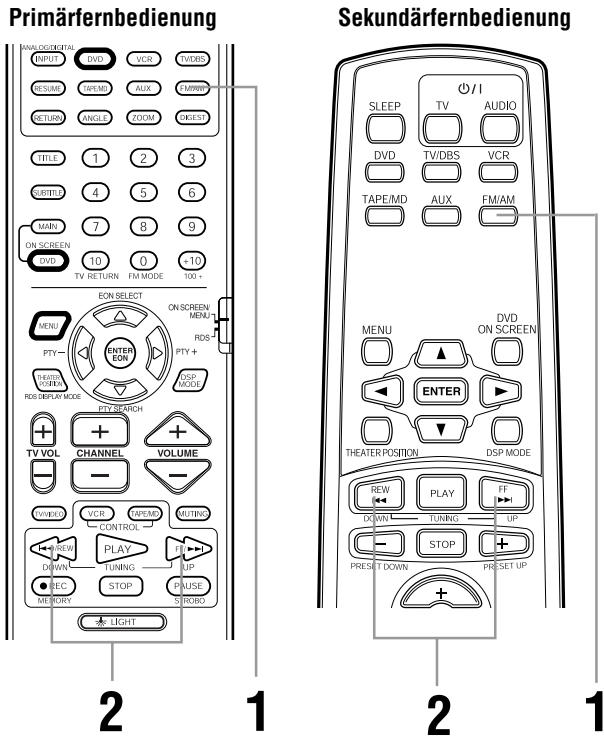

### 1. Drücken Sie die Taste FM/AM, um das Band auszuwählen.

- Das Band wechselt bei jedem Tastendruck zwischen UKW und MW.

### 2. Drücken Sie wiederholt die Taste TUNING UP (FF/▶▶) bzw. TUNING DOWN (◀◀/REW) REW, bis Sie die gewünschte Frequenz gefunden haben.

- Wenn Sie die Taste gedrückt halten, ändert sich die Frequenz, bis ein Sender empfangen wird.

#### Hinweis:

- Wenn ein Sender mit ausreichender Signalstärke empfangen wird, leuchtet auf der Anzeige die Anzeige TUNED (abgestimmt).. Wenn ein Programm in UKW Stereo empfangen wird, leuchtet außerdem die Anzeige STEREO.

## Bedienung des Senderspeichers

Sobald ein Sender einer Kanalnummer zugewiesen ist, kann er schnell eingestellt werden. Sie können bis zu 30 UKW-Sender und 15 MW Sender speichern.

### Zum Speichern der Sender

Denken Sie, bevor Sie anfangen, daran...

- Für die folgenden Schritte gibt es eine Zeitbeschränkung. Wenn die Einstellung gelöscht wird, bevor Sie fertig sind, müssen Sie wieder bei Schritt 1 anfangen.

Nur Primärfernbedienung:

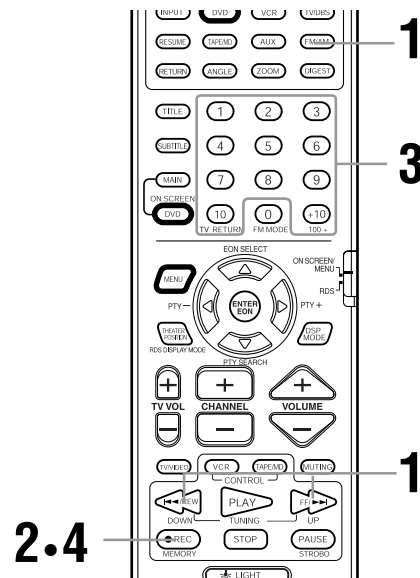

### 1. Stellen Sie den Sender ein, den Sie speichern möchten (siehe "Sender manuell einstellen").

- Wählen Sie den gewünschten UKW-Empfangsmodus, falls Sie den UKW-Empfangsmodus für diesen Sender speichern möchten. Siehe "Auswählen des UKW-Empfangsmodus" auf Seite 37.

### 2. Drücken Sie die Taste MEMORY (● REC).

Die Anzeige "CH-" erscheint, und die Eingabeposition für die Kanalnummer blinkt während ca. 10 Sekunden im Anzeigefenster.

### 3. Wählen Sie mit den Nummerntasten 1~10, +10) eine Kanalnummer aus, während die Eingabeposition für die Kanalnummer blinkt.

- Für Kanalnummer 5 drücken Sie 5.
- Für Kanalnummer 15 drücken Sie +10 → 5.
- Für Kanalnummer 20 drücken Sie +10 → 10.
- Für Kanalnummer 30 drücken Sie +10 → +10 → 10.

### 4. Drücken Sie die Taste MEMORY (● REC) nochmals, während die gewählte Kanalnummer im Anzeigefenster blinkt.

Die ausgewählte Kanalnummer hört auf zu blinken.

Der Sender wird der ausgewählten Kanalnummer zugewiesen.

### 5. Wiederholen Sie die Schritte 1 bis 4, bis Sie alle gewünschten Sender gespeichert haben.

### Zum Löschen eines gespeicherten Senders

Wenn Sie einen neuen Sender unter einer bereits benutzten Nummer speichern, wird der vorher gespeicherte Sender gelöscht.

## Zum Einstellen eines gespeicherten Senders

Mit der Primärfernbedienung:

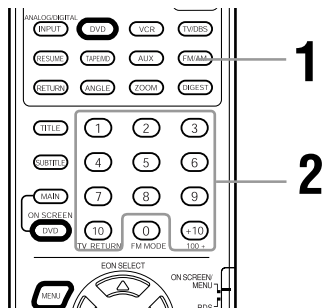

### 1. Drücken Sie die Taste FM/AM.

- Das Band wechselt bei jedem Tastendruck zwischen UKW und MW.

### 2. Drücken Sie die Nummerntasten, (1~10, +10), um eine voreingestellt Kanalnummer auszuwählen.

- Für Kanalnummer 5 drücken Sie 5.
- Für Kanalnummer 15 drücken Sie +10 → 5.
- Für Kanalnummer 20 drücken Sie +10 → 10.
- Für Kanalnummer 30 drücken Sie +10 → +10 → 10.

Mit der Sekundärfernbedienung:

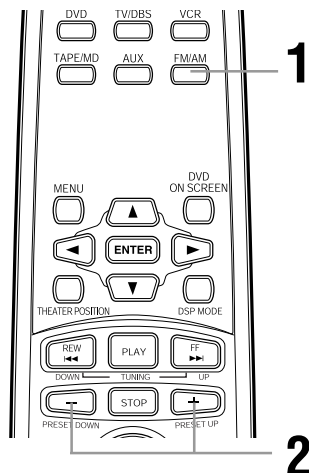

### 1. Drücken Sie die Taste FM/AM.

- Das Band wechselt bei jedem Tastendruck zwischen UKW und MW.

### 2. Drücken Sie die Taste PRESET UP (+) bzw. PRESET DOWN (-), um die gewünschte Speichernummer auszuwählen.

## Auswählen des UKW-Empfangsmodus

### Wenn eine UKW-Stereosendung schlecht zu empfangen ist oder gestört ist

Sie können den UKW-Empfangsmodus während des Empfangs einer UKW-Sendung ändern.

- Sie können den UKW-Empfangsmodus für jeden gespeicherten Sender speichern.

Mit der Primärfernbedienung:

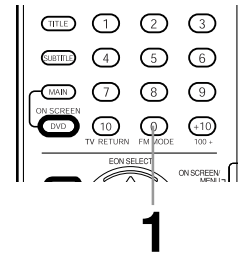

### 1. Drücken Sie die Taste FM MODE.

- Der UKW-Empfangsmodus wechselt bei jedem Tastendruck zwischen "AUTO" und "MONO".

**AUTO:** Wenn ein Programm in Stereo übertragen wird, hören Sie Stereoton, wenn es monaural übertragen wird, hören Sie monauralen Ton. Dieser Modus eignet sich auch, um das Rauschen zwischen zwei Sendern zu unterdrücken. Die Anzeige AUTO MUTING leuchtet im Anzeigefenster.

**MONO:** Der Empfang wird verbessert, Sie verlieren jedoch den Stereoeffekt. In diesem Modus hören Sie beim Einstellen der Sender Rauschen. Die Anzeige AUTO MUTING im Anzeigefenster erlischt.

## Beat Cut

Wenn Sie eine MW-Sendung mit viel Rauschen hören, können Sie den BEAT CUT-Modus ändern, indem Sie die Taste FM MODE drücken.

Der Betrieb wechselt bei jedem Tastendruck zwischen "BEAT CUT 1" und "BEAT CUT 2".

Wählen Sie die Einstellung, die den reinsten Klang ergibt.

## Nutzung von RDS (Radio Data System) zum Empfangen von UKW-Sendern

Mit RDS können UKW-Sender neben ihren gewöhnlichen Programmsignalen ein zusätzliches Signal senden. Die Sender schicken zum Beispiel ihren Sendernamen sowie Angaben zur Art des gesendeten Programms (Sport, Musik usw.).

Wenn ein UKW-Sender mit RDS-Dienst eingestellt ist, leuchtet die RDS-Anzeige im Anzeigefenster.

Mit der Zentraleinheit können Sie die folgenden Arten von RDS-Signalen empfangen:

- PS (Program Service):** Zeigt allgemein bekannte Sendernamen an.
- PTY (Program Type):** Zeigt die Art des übertragenen Programms an.
- RT (Radio Text):** Zeigt vom Sender übertragene Textmitteilungen an.
- EON (Enhanced Other Network):** Siehe Seite 39.

### Hinweise:

- RDS ist bei MW-Sendungen nicht verfügbar.
- RDS funktioniert möglicherweise nicht richtig, wenn der eingestellte Sender das Signal nicht richtig überträgt oder wenn das Signal schwach ist.

### WICHTIG

Stellen Sie an der Primärfernbedienung den Wahlschalter für den Fernbedienungsmodus auf RDS, bevor Sie RDS nutzen.

## Welche Informationen kann das RDS-Signal bieten?

Sie können die vom Sender übertragenen RDS-Signale im Anzeigefenster sehen.

Nur mit der Primärfernbedienung:

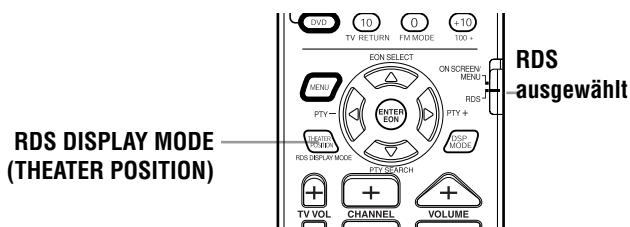

### Zum Anzeigen der RDS-Signale

Drücken Sie die Taste RDS DISPLAY MODE (THEATER POSITION), während Sie einem UKW-Sender zuhören.

- Bei jedem Tastendruck wechselt die Anzeige wie folgt:  
→ PS → PTY → RT → Frequency → (zurück zum Anfang)

**PS (Program Service):** Während des Suchlaufs erscheint "PS", dann werden die Sendernamen angezeigt. Wenn kein Signal gesendet wird, erscheint "NO PS".

**PTY (Program Type) :** Während des Suchlaufs erscheint "PTY", dann wird die Art des übertragenen Programms angezeigt. Wenn kein Signal gesendet wird, erscheint "NO PTY".

**RT (Radio Text) :** Während des Suchlaufs erscheint "RT", dann werden die vom Sender gesendeten Textmitteilungen angezeigt. Wenn kein Signal gesendet wird, erscheint "NO RT".

**Frequency (Frequenz) :** Senderfrequenz (kein RDS-Dienst).

### Über im Anzeigefenster angezeigte Buchstaben.

Wenn im Anzeigefenster PS- PTY- oder RT-Signale angezeigt werden, werden die folgenden Buchstaben benutzt.

- Die Anzeige kann nicht zwischen Groß- und Kleinschreibung unterscheiden und benutzt immer Großschreibung.
- In der Anzeige können keine Buchstaben mit Akzenten angezeigt werden, "A," zum Beispiel, kann für "A" mit Akzent stehen, wie z.B. "Å, Ä, Å, Á, À und Â".

### Hinweis:

- Wenn die Suche sofort beendet wird, erscheinen die Anzeigen "PS", "PTY" und "RT" nicht im Anzeigefenster.

## Suchen eines Programms mit den PTY-Codes

Einer der Vorteile des RDS-Dienstes besteht darin, dass Sie Programme einer bestimmten Art durch Angabe der PTY-Codes unter den gespeicherten Sendern (siehe Seite 36) suchen können.

### Zum Suchen eines Programms mit den PTY-Codes

Denken Sie, bevor Sie anfangen, daran...

- Die PTY-Suche betrifft nur gespeicherte Sender.
- Drücken Sie während der Suche die Taste PTY SEARCH, um die Suche jederzeit während des Vorgangs anzuhalten.
- Für die folgenden Schritte gibt es eine Zeitbeschränkung. Wenn die Einstellung gelöscht wird, bevor Sie fertig sind, müssen Sie wieder bei Schritt 1 anfangen.
- Wenn Sie die Tasten auf der Primärfernbedienung drücken, müssen sie den UKW-Sender mit der Primärfernbedienung ausgewählt haben.

Nur mit der Primärfernbedienung:

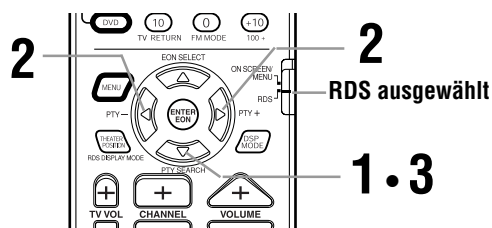

### 1. Drücken Sie, während ein UKW-Sender läuft, die Taste PTY SEARCH.

Die Anzeige "PTY SELECT" blinkt im Anzeigefenster.

### 2. Halten Sie die Taste PTY- bzw. PTY+ gedrückt, bis der gewünschte PTY-Code im Anzeigefenster erscheint, während "PTY SELECT" blinkt.

Die Anzeige zeigt die rechts angegebenen PTY-Codes an.

### 3. Drücken Sie nochmals die Taste PTY SEARCH, während der im letzten Schritt ausgewählte PTY-Code noch im Anzeigefenster erscheint.

Während des Suchlaufs wechseln die Anzeige "SEARCH" und der ausgewählte PTY-Code im Anzeigefenster ab. Die Zentraleinheit durchsucht 30 gespeicherte UKW-Sender, hält an, wenn Sie den ausgewählten gefunden hat, und stellt diesen Sender ein.

### Zum Fortsetzen der Suche nach dem ersten Anhalten

Drücken Sie nochmals die Taste PTY SEARCH, während die Anzeigen im Anzeigefenster blinken.

Wenn kein Programm gefunden wird, erscheint im Anzeigefenster "NOTFOUND".

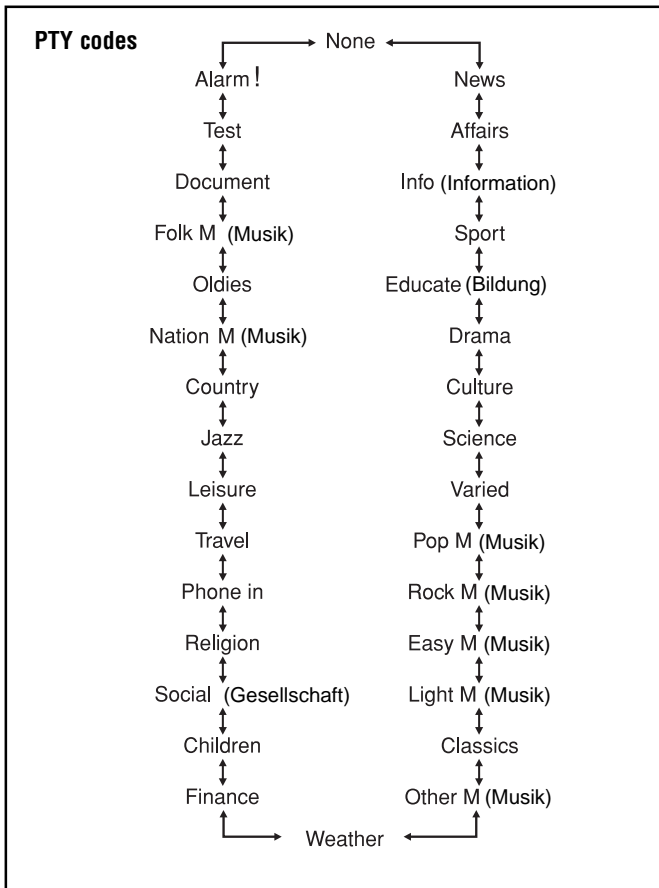

## Vorübergehend zu einem Programm Ihrer Wahl umschalten

Ein weiterer praktischer RDS-Dienst nennt sich "EON (Enhanced Other Network)".

Die EON-Anzeige leuchtet auf, wenn ein Sender mit dem EON-Code empfangen wird.

Dadurch kann die Zentraleinheit vorübergehend von einem anderen Sender zu einem Programm Ihrer Wahl wechseln (NEWS (Nachrichten), TA (Verkehrsmeldungen) und/oder INFO). Dies funktioniert außer in den folgenden Fällen:

- Wenn Sie einen Sender ohne RDS eingestellt haben (alle MW-Sender und manche UKW-Sender).
- Wenn Sie einer anderen Quelle als UKW-Sendungen zuhören.
- Wenn die Zentraleinheit ausgeschaltet ist.

### Denken Sie, bevor Sie anfangen, daran...

- Die EON-Funktion wirkt nur auf gespeicherte Sender.

### Nur mit der Primärferrnbedienung:

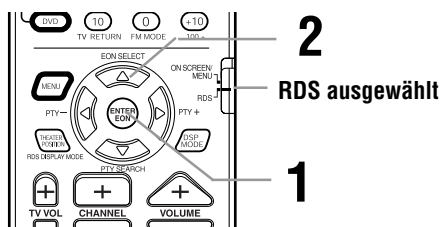

## 1. Drücken Sie die Taste EON (ENTER), so dass der zuletzt ausgewählte Programmtyp im Anzeigefenster erscheint.

Die Zentraleinheit geht in den EON-Bereitschaftsmodus. Wenn die Zentraleinheit im EON-Bereitschaftsmodus ist, ist sie zum Empfang der von Ihnen ausgewählten EON-Daten bereit (TA/NEWS/INFO).

## 2. Drücken Sie die Taste EON SELECT, bis der gewünschte Programmtyp im Anzeigefenster erscheint.

- Bei jedem Tastendruck ändert sich die Anzeige wie folgt:  
→ TA → NEWS/INFO → TA/INFO → TA/NEWS → TA/NEWS/INFO → INFO → NEWS → (zurück zum Anfang)

**TA** : Verkehrsmeldungen für Ihre Gegend.  
**NEWS** : Nachrichten.  
**INFO** : Programm, das Informationen im weitesten Sinn enthält.

**FALL 1:** Wenn das ausgewählte Programmart von einem anderen Sender übertragen wird, während UKW ausgewählt ist.

↓  
Wenn ein Sender anfängt, das ausgewählte Programm zu übertragen, schaltet die Zentraleinheit automatisch zu diesem Sender. Die Anzeige für den empfangenen Programmart beginnt zu blinken.

↓  
Wenn das Programm vorbei ist, kehrt die Zentraleinheit zum vorher ausgewählten Sender zurück, bleibt jedoch im EON-Bereitschaftsmodus. Die Anzeige für den empfangenen Programmart hört auf zu blinken, leuchtet jedoch weiter.

**FALL 2:** Wenn das ausgewählte Programm vom Sender übertragen wird, der gerade empfangen wird.

↓  
Die Zentraleinheit empfängt weiter diesen Sender, die Anzeige für den ausgewählten Programmart beginnt jedoch zu blinken.

↓  
Wenn das Programm vorbei ist, hört die Anzeige für den empfangenen Programmart auf zu blinken und leuchtet weiter, die Zentraleinheit bleibt jedoch im EON-Bereitschaftsmodus.

### Um den Empfang eines von EON ausgewählten Programms zu beenden

Drücken Sie die Taste EON, so dass die Programmtypanzeige (TA/NEWS/INFO) im Anzeigefenster erlischt. Die Zentraleinheit geht in den EON-Aus-Modus und kehrt zum zuvor ausgewählten Sender zurück.

- Jedesmal, wenn Sie die Taste EON drücken, wechselt der EON-Modus zwischen Bereitschaftsmodus und Aus-Modus.

### Hinweise:

- Die von manchen Sendern übertragenen EON-Daten sind möglicherweise nicht mit der Zentraleinheit kompatibel.
- Wenn Sie im EON-Bereitschaftsmodus die Quelle wechseln, wird der EON-Bereitschaftsmodus vorübergehend aufgehoben.
- Während ein Programm empfangen wird, das von der EON-Funktion eingestellt wurde, können die Quellenauswahlstasten und die Taste PTY SEARCH nicht benutzt werden.

### Wenn eine Notfallsendung (ALARM-Signal) von einem UKW-Sender übertragen wird:

Notfallsendungen werden nur dann automatisch ausgewählt, wenn ein das RDS-Signal übertragender UKW-Sender ausgewählt ist. Notfallsendungen werden nicht ausgewählt, während MW-Sender und solche ohne RDS ausgewählt sind, während andere Quellen ausgewählt sind und während die Zentraleinheit ausgeschaltet ist (Standby).

### Das TEST-Signal wird für Gerätetests benutzt - um zu prüfen, ob es das ALARM-Signal richtig empfängt.

Das TEST-Signal hat dieselbe Wirkung auf die Zentraleinheit, wie das ALARM-Signal. Wenn das TEST-Signal empfangen wird, schaltet die Zentraleinheit automatisch zu dem Sender um, der das TEST-Signal sendet. Während des Empfangs des TEST-Signals erscheint die Anzeige "TEST" im Anzeigefenster.

# Vornehmen verschiedener EinstellungenB

Über das Bildschirmmenü können eine Reihe von Einstellungen vorgenommen werden.

Es gibt zwei Bildschirmmenüs zum Vornehmen von Einstellungen: Für die Verstärkereinstellungen (AV amplifier settings) und für die DVD-Einstellungen (DVD settings).

Die Menüs MAIN MENU (Hauptmenü), SOUND MENU (Klangmenü) und SPEAKER MENU (Lautsprechermenü) für die Verstärkereinstellungen können nur mit der Primärfernbedienung genutzt werden.

Das Menü DVD MENU für die DVD-Einstellungen kann sowohl mit der Primär- als auch mit der Sekundärfernbedienung benutzt werden.

## WICHTIG

Stellen Sie an der Primärfernbedienung den Wahlschalter für den Fernbedienungsmodus auf ON SCREEN/MENU, bevor Sie die Bildschirmanzeige benutzen.

## Menü "AV Amplifier Settings" (Verstärkereinstellungen)

Die folgenden Menüs sind für die Verstärkereinstellungen verfügbar.

### MAIN MENU

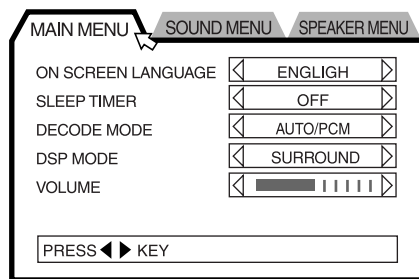

## Menü "DVD Settings" (DVD-Einstellungen)

Das folgende Menü ist für die DVD-Einstellungen verfügbar.

### DVD MENU

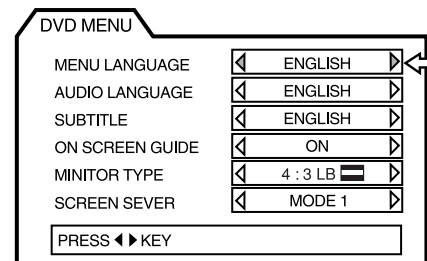

### SOUND MENU

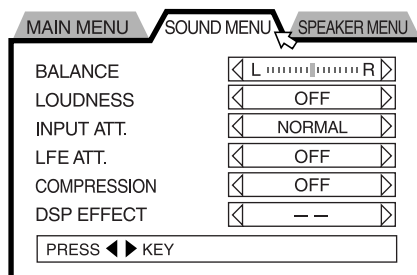

### SPEAKER MENU

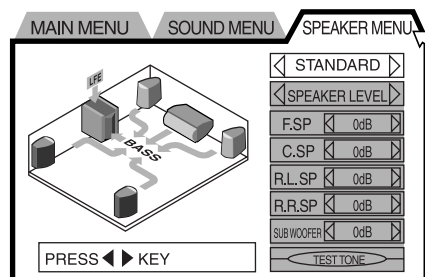

# Einstellungen im MAIN MENU (Hauptmenü)

Für die Einstellungen im MAIN MENU brauchen Sie die Primärfernbedienung.

## Benutzte Tasten

MAIN ON SCREEN und Cursortasten ◀/▶/▲/▼.

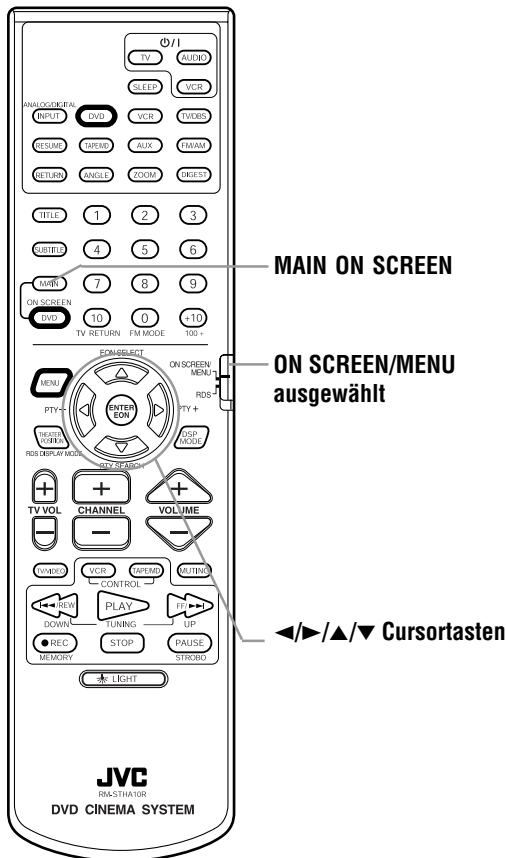

## ON SCREEN LANGUAGE

Die Bildschirmsprache ist die im MAIN MENU, dem SOUND MENU, dem SPEAKER MENU und dem DVD MENU benutzte Sprache.

Die Bildschirmsprache ist auf ENGLISH gesetzt. Die Option ON SCREEN LANGUAGE ist bei dieser Anlage nicht verfügbar.

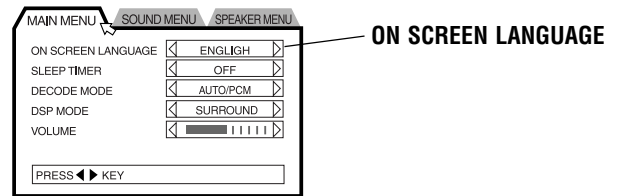

## Einstellen des SLEEP TIMER

(Siehe Seite 20)

1. Öffnen Sie das MAIN MENU.  
Siehe "Öffnen des MAIN MENU".
2. Verschieben Sie den Zeiger mit den Cursortasten ▲/▼ zu SLEEP TIMER.

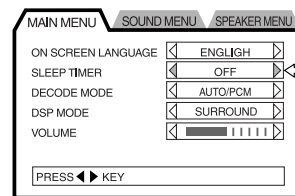

## Öffnen des MAIN MENU

1. Stoppen Sie die DVD-Bildwiedergabe auf dem Fernsehbildschirm.

Wählen Sie eine andere Wiedergabequelle als den Tuner. Drücken Sie die Taste STOP zum Beenden der Wiedergabe, wenn die Wiedergabequelle DVD ist.

2. Drücken Sie die Taste MAIN ON SCREEN.

Das MAIN MENU wird angezeigt.

Wird als "Etikett" bezeichnet.

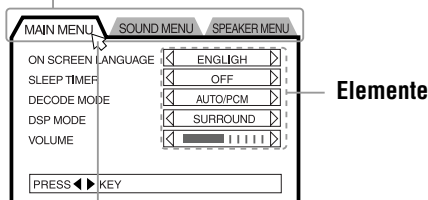

Diese Pfeil wird als "Zeiger" bezeichnet.

3. Drücken Sie nochmals die Taste MAIN ON SCREEN, um das MAIN MENU zu schließen, wenn Sie die Einstellungen abgeschlossen haben.

3. Wählen Sie die Schlummerzeit mit den Cursortasten ◀/▶.

Wählen Sie die Schlummerzeit in Minuten aus den folgenden:

OFF ↔ 10 ↔ 20 ↔ 30 ↔ 60 ↔ 90 ↔ 120 ↔ 150



- Wenn der SLEEP TIMER bereits gesetzt wurde, können Sie hier die verbleibende Zeit bestätigen bzw. ändern.



## Ändern des DECODE MODE

(Siehe Seite 18)

Mit dieser Option wird der Decode-Modus für den Digitalton geändert. Für den normalen Gebrauch wird die Standardeinstellung [AUTO/PCM] empfohlen.

Wenn die Wiedergabequelle DVD ist, können Sie einen Decode-Modus auswählen.

### 1. Öffnen Sie das MAIN MENU

Siehe Seite 41 "Öffnen des MAIN MENU".

### 2. Verschieben sie den Zeiger mit den Cursortasten ▲/▼ zu DECODE MODE.

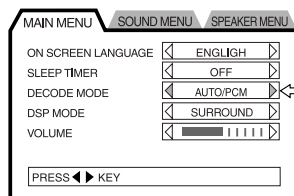

### 3. Wählen Sie den DECODE MODE mit den Cursortasten ◀/▶.

Die folgenden Decode-Optionen sind verfügbar: AUTO/PCM, DOLBY DIGITAL, DTS und MPEG.

- Sie finden Angaben zu den Decode-Modi auf Seite 18.

#### Hinweis:

- Bei allen Decode-Modi außer AUTO/PCM kann nur Ton von Discs wiedergegeben werden, die mit diesem Modus aufgenommen wurden. Setzen Sie daher den Decode-Modus nach dem Abspielen einer Disc immer zu "AUTO/PCM" zurück.

## Ändern des DSP MODE

(Siehe Seite 20)

### 1. Öffnen Sie das MAIN MENU.

Siehe Seite 41 "Öffnen des MAIN MENU".

### 2. Verschieben sie den Zeiger mit den Cursortasten ▲/▼ zu DSP MODE.

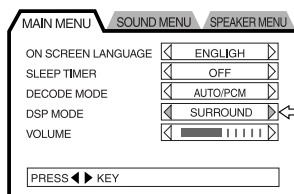

### 3. Wählen Sie den DSP Mode mit den Cursortasten ◀/▶.

Wenn die Quelle DVD ist:

Sie können zwischen "SURROUND" ◀▶ und "OFF" wählen.

Wenn die Quelle nicht DVD oder TUNER\* ist:

Sie können zwischen den folgenden wählen:

◀▶ SURROUND ◀▶ THEATER ◀▶ LIVE CLUB ◀▶ DANCE CLUB ◀▶ HALL ◀▶ PAVILION ◀▶ OFF ◀▶ (zurück zum Anfang)

\* Wenn als Quelle TUNER gewählt ist, wird das MAIN MENU nicht angezeigt.

## Regeln der Lautstärke

(Siehe Seite 16)

### 1. Öffnen Sie das MAIN MENU

Siehe Seite 41, "Öffnen des MAIN MENU".

### 2. Verschieben sie den Zeiger mit den Cursortasten ▲/▼ zu VOLUME.

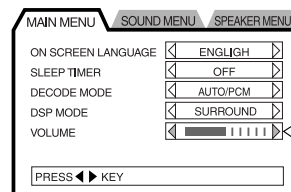

### 3. Wählen Sie die gewünschte Lautstärke mit den Cursortasten ◀/▶.

Drücken Sie die Taste ▶ um die Lautstärke zu erhöhen.

Drücken Sie die Taste ◀ um die Lautstärke zu vermindern.

# Einstellungen im SOUND MENU

Für die Einstellungen im SOUND MENU brauchen Sie die Primärfernbedienung.

## Benutzte Tasten

MAIN ON SCREEN und Cursortasten ◀/▶/▲/▼.

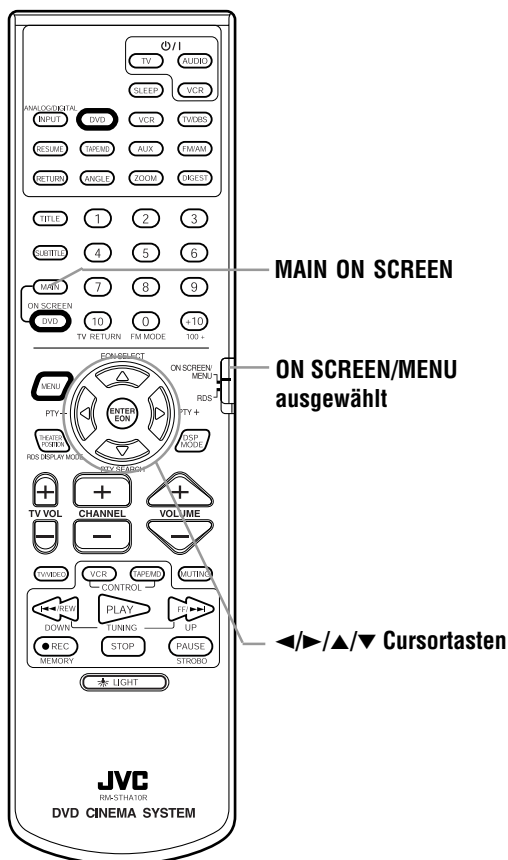

## Einstellen der Balance

Einstellen der Balance der vorderen Lautsprecher.

- Öffnen Sie das SOUND MENU.**  
Siehe "Öffnen des SOUND MENU".
- Verschieben Sie den Zeiger mit den Cursortasten ▲/▼ zu BALANCE.**

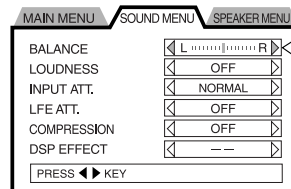

- Stellen Sie die Balance mit den Cursortasten ◀/▶ ein.**  
Drücken Sie die Taste ◀ um die Balance nach links zu verschieben.  
Drücken Sie die Taste ▶ um die Balance nach rechts zu verschieben.

## Benutzen der Funktion "LOUDNESS"

Bei niedriger Lautstärke, wird es schwierig Töne im höchsten und tiefsten Frequenzbereich zu hören. Wenn die Funktion "Loudness" eingeschaltet wird, werden die hohen und tiefen Frequenzen verstärkt, um bei niedriger Lautstärke einen volleren Klang zu erzeugen.

- Öffnen Sie das SOUND MENU.**  
Siehe "Öffnen des SOUND MENU".
- Verschieben Sie den Zeiger mit den Cursortasten ▲/▼ zu LOUDNESS.**

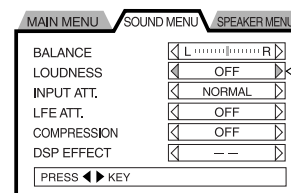

- Wählen Sie mit den Cursortasten ◀/▶ cursors to select ON or OFF.**  
Durch Drücken der Tasten ◀/▶ wird zwischen ON und OFF umgeschaltet.

## Öffnen des SOUND MENU

- Stoppen Sie die DVD-Bildwiedergabe auf dem Fernsehbildschirm.**  
Wählen Sie eine andere Wiedergabequelle, als den Tuner. Drücken Sie die Taste STOP zum Beenden der Wiedergabe, wenn die Wiedergabequelle DVD ist.
- Drücken Sie die Taste MAIN ON SCREEN.**  
Das MAIN MENU wird angezeigt.
- Verschieben Sie den Zeiger mit den Cursortasten ◀/▶ zum Etikett SOUND MENU.**

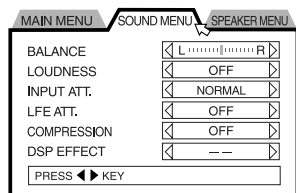

- Drücken Sie nochmals die Taste MAIN ON SCREEN, um das SOUND MENU zu schließen, wenn Sie die Einstellungen abgeschlossen haben.**

## Regeln des Eingangssignals

(Siehe Seite 19)

Wenn bei der Wiedergabe von einem Analoggerät der DSP-Modus-Effekt benutzt wird, ist der Klang manchmal verzerrt, da das Eingangssignal zu stark ist. In diesen Fällen kann der Pegel des Eingangssignals gedämpft werden. Es können nur Eingangssignale von Analoggeräten (TV SOUND, VCR, TAPE, AUX, MD, DBS) so geregelt werden.

### 1. Öffnen Sie das SOUND MENU.

Siehe Seite 43 "Öffnen des SOUND MENU"

### 2. Verschieben Sie den Zeiger mit den Cursortasten ▲/▼ zu INPUT ATT.

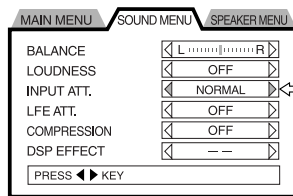

### 3. Wählen Sie mit den Cursortasten ◀/▶ ON (Ein) oder NORMAL.

Durch Drücken der Tasten ◀/▶ wird zwischen ON und NORMAL umgeschaltet.

**ON:** Wird zur Verminderung der Klangverzerrung empfohlen.  
**NORMAL:** Standardeinstellung

#### Hinweise:

- Diese Einstellung hat keinen Einfluss auf digitale Signale.
- Im Modus ATT leuchtet im Anzeigefenster ATT. Wenn jedoch die Wiedergabequelle digital ist, (DVD usw.) erlischt diese Anzeige. Sie leuchtet wieder, wenn die Wiedergabe zu einem Analoggerät umgeschaltet wird.
- Selbst im Modus erfolgt die Wiedergabe ohne Senkung des Eingangssignalspegels, wenn der DSP-Modus ausgeschaltet wird ("DSP OFF").

## Einstellen des Ausgangspegels des Sub-Woofers

Wenn der Ausgangspegel des Sub-Woofers zu hoch ist, können Sie ihn mit dem LFE Attenuator senken.

### 1. Öffnen Sie das SOUND MENU.

Siehe Seite 43 "Öffnen des SOUND MENU".

### 2. Verschieben Sie den Zeiger mit den Cursortasten ▲/▼ zu LFE ATT.

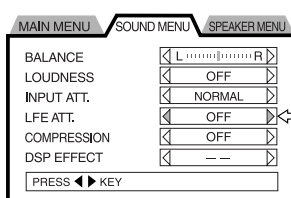

### 3. Wählen Sie mit den Cursortasten ◀/▶ ON (Ein) oder OFF (Aus).

Durch Drücken der Tasten ◀/▶ wird zwischen ON und OFF umgeschaltet.

**ON:** Wird zur Verminderung der Klangverzerrung empfohlen.  
**NORMAL:** Standardeinstellung.

## Einstellen des Dynamikbereichs

Der Dynamikbereich kann komprimiert werden (Unterschied zwischen dem lautesten und dem leisesten Audiosignal).

Dies ist praktisch, wenn Sie nachts Surround-Ton hören.

Diese Funktion ist nur verfügbar, wenn die Quelle in Dolby Digital aufgenommen wurde.

### 1. Öffnen Sie das SOUND MENU

Siehe Seite 43 "Öffnen des SOUND MENU".

### 2. Verschieben Sie den Zeiger mit den Cursortasten ▲/▼ zu COMPRESSION.

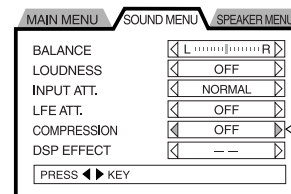

### 3. Wechseln Sie mit den Cursortasten ◀/▶ zwischen MID (Mittel), LARGE (Groß) und OFF (Aus).

**MID** : Komprimiert den Dynamikbereich geringfügig

**LARGE** : Maximale Kompression des Dynamikbereichs (für nachts empfohlen)

**OFF** : Mit dieser Option hören Sie Surround-Ton mit dem normalen Dynamikbereich.

## Einstellen des DSP-Effekts

Einstellen der DSP-Effekte (Digital Signal Processor).

Sie können für jeden DAP-Modus Einstellungen vornehmen und diese speichern.

### 1. Öffnen Sie das SOUND MENU

Siehe Seite 43 "Öffnen des SOUND MENU".

### 2. Verschieben Sie den Zeiger mit den Cursortasten ▲/▼ zu DSP EFFECT.

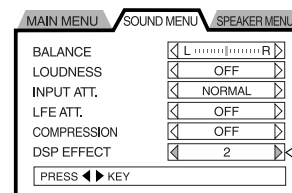

### 3. Wählen Sie den DSP-Effekt mit den Cursortasten ◀/▶.

Wählen Sie eine DSP-Effektstufe zwischen 1 ~ 5.

- Wenn das Symbol "--" erscheint, kann der Zeiger nicht zum DSP-Effekt verschoben werden.

# Einstellungen im SPEAKER MENU

Für die Einstellungen im SPEAKER MENU brauchen Sie die Primärfernbedienung.

## Benutzte Tasten

MAIN ON SCREEN, Cursortasten ◀/▶/▲/▼ und ENTER.

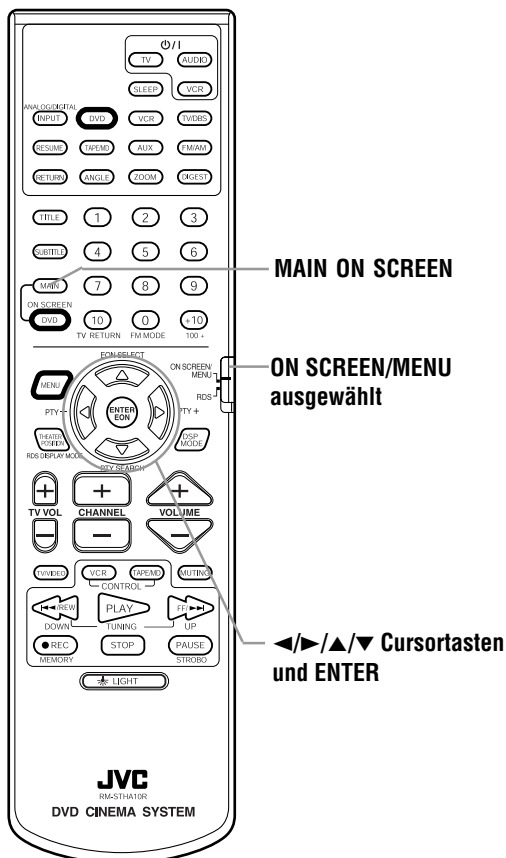

## Öffnen des SPEAKER MENU

1. Stoppen Sie die DVD-Bildwiedergabe auf dem Fernsehbildschirm.  
Wählen Sie eine andere Wiedergabequelle, als den Tuner. Drücken Sie die Taste STOP zum Beenden der Wiedergabe, wenn die Wiedergabequelle DVD ist.
2. Drücken Sie die Taste MAIN ON SCREEN. Das MAIN MENU wird angezeigt.
3. Verschieben Sie den Zeiger mit den Cursortasten ◀/▶ zum Etikett SPEAKER MENU.
4. Drücken Sie nochmals die Taste MAIN ON SCREEN, um das SPEAKER MENU zu schließen, wenn Sie die Einstellungen abgeschlossen haben.

## Umschalten des Lautsprechermodus

1. Öffnen Sie das SPEAKER MENU.  
Siehe "Öffnen des SPEAKER MENU"
2. Verschieben Sie den Zeiger mit den Cursortasten ▲/▼ zu STANDARD.

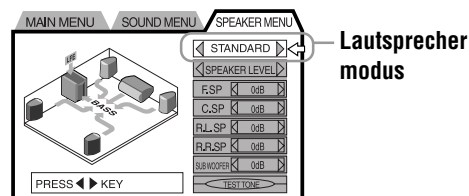

**Bevor Sie Lautsprechereinstellungen vornehmen**  
Es gibt zwei Lautsprechermodi: STANDARD und EXPERT.

**STANDARD** : Dies ist die Standardeinstellung für den Einsatz der mit der Anlage gelieferten Lautsprecher.

**EXPERT** : Benutzen Sie die Einstellung EXPERT, wenn die Platzierung der Lautsprecher keinen vollen 3-dimensionalen Surround-Ton zulässt, oder wenn andere Lautsprecher eingesetzt werden, als die mit der Anlage gelieferten.

### Lautsprechermodus

Wenn der Lautsprechermodus auf STANDARD gesetzt ist, kann nur der Lautsprechermodus selbst geändert werden. Alle anderen Optionen (grau dargestellt) können nicht ausgewählt werden.

Wenn der Lautsprechermodus auf EXPERT gesetzt wird, können zusätzliche Lautsprechereinstellungen vorgenommen werden. (Die verfügbaren Optionen werden hervorgehoben.)

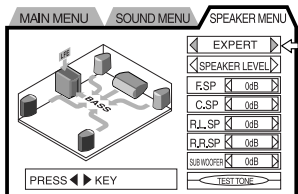
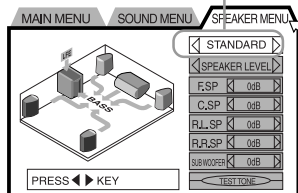

3. Schalten Sie mit den Cursortasten ◀/▶ zwischen STANDARD und EXPERT um.  
Die verfügbaren Optionen werden jeweils hervorgehoben.

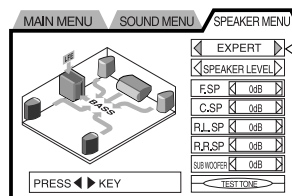

## Spielein eines Testtons

Achten Sie darauf, dass der Tonmodus auf "SURROUND ON" oder "THEATER" gestellt ist. Der Testton kann nur in diesen Modi gespielt werden.

1. Öffnen Sie das **SPEAKER MENU**.  
Siehe Seite 45 "Öffnen des SPEAKER MENU".
2. Setzen Sie den Lautsprechermodus zu **EXPERT**.
3. Verschieben Sie den Zeiger mit den Cursortasten **▲/▼** zu **TEST TONE**.
4. Drücken Sie die Taste **ENTER**.

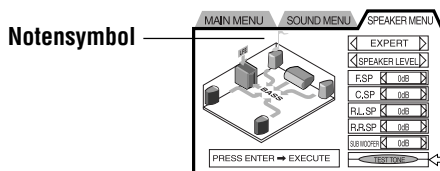

Die Testtöne werden in der folgenden Reihenfolge gespielt:

Lautsprecher vorne links → mittlerer Lautsprecher → Lautsprecher vorne rechts  
↑  
Lautsprecher hinten links ← Lautsprecher hinten rechts

- Das Notensymbol auf dem Bildschirm wird zum aktiven Lautsprecher verschoben. An der Zentraleinheit leuchtet die Kanalanzeigelampe für den aktiven Lautsprecher, und die Bezeichnung des aktiven Lautsprechers erscheint im Anzeigefenster, was die Konfiguration der Audiokanalanzeigelampen wiedergibt.
- Der Testton ist 6.

Zum Beenden des Testtons verschieben Sie den Zeiger zu **TEST TONE**, und drücken die Taste **ENTER**.

### Hinweis:

- Der Testton wird beendet, wenn der Zeiger von **TEST TONE** weg verschoben wird, während im Lautsprecher-Auswahlfeld die Anzeige "SPEAKER SIZE" oder "DELAY" angezeigt wird. Einstellungen können bei ertönendem Ton nur dann eingegeben werden, wenn im Lautsprecher-Auswahlfeld die Anzeige "SPEAKER LEVEL" erscheint.

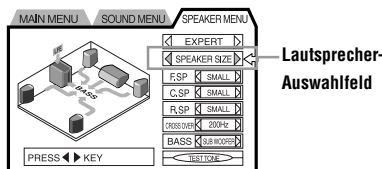

## Einstellen der Lautsprechergröße

1. Öffnen Sie das **SPEAKER MENU**.  
Siehe Seite 45 "Öffnen des SPEAKER MENU".
2. Setzen Sie den Lautsprechermodus zu **EXPERT**.
3. Verschieben Sie den Zeiger mit den Cursortasten **▲/▼** zum Lautsprecher-Auswahlfeld.

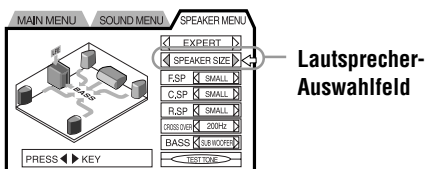

4. Wählen Sie mit den Cursortasten **◀/▶** **SPEAKER SIZE** aus.

Durch Drücken der Cursortasten **◀/▶** wird zwischen den folgenden Einstellungen umgeschaltet:

**◀SPEAKER SIZE↔SPEAKER LEVEL↔DELAY↔**

5. Lautsprechergröße einstellen

Verschieben Sie den Zeiger mit den Cursortasten **▲/▼** zum Parameter, den Sie einstellen möchten, und stellen Sie diesen Parameter dann mit den Cursortasten **◀/▶** ein.

Das Notensymbol auf dem Bildschirm gibt an, welcher Lautsprecher ausgewählt ist.

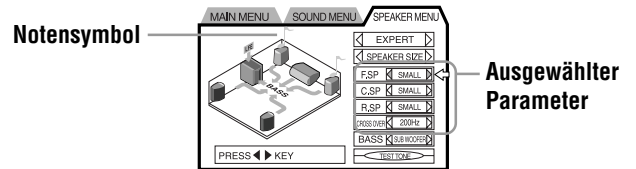

### Lautsprecherparameter

#### Lautsprechergröße

Wählen Sie **LARGE**, wenn der in der jeweiligen Lautsprecherbox integrierte Konuslautsprecher einen Durchmesser von 12 cm oder mehr hat.

Wählen Sie **SMALL**, wenn der Durchmesser weniger als 12 cm beträgt.

Wenn Sie die vorderen, hinteren und den mittleren Lautsprecher dieser Anlage benutzen, müssen Sie **SMALL** auswählen, da sie sonst beschädigt werden können.

Wenn Sie **LARGE** auswählen, können die Lautsprecher beschädigt werden.

**F. SP** : Zum Einstellen der Größe der Lautsprecher vorne links und rechts.

Durch Drücken der Cursortasten **◀/▶** wird zwischen den folgenden Einstellungen umgeschaltet:

**SMALL ↔ LARGE**

**C. SP** : Zum Einstellen der Größe des mittleren Lautsprechers.

Durch Drücken der Cursortasten **◀/▶** wird zwischen den folgenden Einstellungen umgeschaltet:

Wenn für **F.SP "SMALL"** ausgewählt ist:

**SMALL ↔ OFF**

Wenn für **F.SP "LARGE"** ausgewählt ist:

**↔ SMALL ↔ LARGE ↔ OFF ↔**

- Wählen Sie **OFF**, falls der mittlere Lautsprecher nicht angeschlossen bzw. nicht in Gebrauch ist.

**R. SP** : Zum Einstellen der Größe der Lautsprecher hinten.

Durch Drücken der Cursortasten **◀/▶** wird zwischen den folgenden Einstellungen umgeschaltet:

Wenn für **F.SP "SMALL"** ausgewählt ist:

**SMALL ↔ OFF**

Wenn für **F.SP "LARGE"** ausgewählt ist:

**↔ SMALL ↔ LARGE ↔ OFF ↔**

- Wählen Sie **OFF**, falls die hinteren Lautsprecher nicht angeschlossen bzw. nicht in Gebrauch sind.

**CROSS OVER** : Wenn Sie vorne, hinten oder in der Mitte einen kleinen Lautsprecher mit schwachem Bass einsetzen, können Sie den Basston zum Sub-Woofer umleiten. Wählen Sie eine Umschaltfrequenz, die der Größe des kleinen Lautsprechers entspricht.

Durch Drücken der Cursortasten **◀/▶** wird zwischen den folgenden Einstellungen umgeschaltet:

**200Hz ↔ 100Hz ↔ 120Hz**

**Umschaltfrequenz**      **Lautsprecherdurchmesser**

100Hz                      ca. 10 cm

120Hz                      ca. 8 cm

200Hz                      ca. 4 cm

**BASS** : **BASS** ist fest auf **SUBWOOFER** eingestellt. Diese Option kann nicht verändert werden.



## Einstellen des Lautsprecherpegels

- Öffnen Sie das SPEAKER MENU.**  
Siehe Seite 45 "Öffnen des SPEAKER MENU"
- Setzen Sie den Lautsprechermodus zu EXPERT.**
- Verschieben Sie den Zeiger mit den Cursortasten ▲/▼ zum Lautsprecher-Auswahlfeld. Wählen Sie mit den Cursortasten ◀/▶ SPEAKER LEVEL (Lautsprecherpegel).**

Durch Drücken der Cursortasten ◀/▶ wird zwischen den folgenden Einstellungen umgeschaltet:

↔SPEAKER SIZE↔SPEAKER LEVEL↔DELAY↔

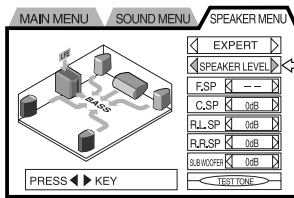

- 4. Spielen Sie einen Testton (nur wenn der DSP-Modus zu "SURROUND ON" oder "THEATER" gesetzt ist).**

Verschieben Sie den Zeiger mit den Cursortasten ▲/▼ zu TEST TONE, und drücken Sie die Taste ENTER.

### Hinweis:

- Der Lautsprecherpegel kann nur eingestellt werden, wenn ein Testton gespielt wird.
- Lautsprecher, deren Größe auf OFF gestellt ist, spielen keinen Testton.

- 5. Einstellen des Lautsprecherpegels**

Verschieben Sie den Zeiger mit den Cursortasten ▲/▼ zu dem Parameter, den Sie einstellen möchten. Stellen Sie dann mit den Cursortasten ◀/▶ den Pegel ein.

Das Notensymbol auf dem Bildschirm gibt an, welcher Lautsprecher ausgewählt ist.

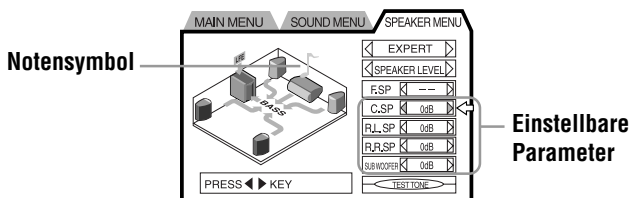

- C.SP** : Pegel des mittleren Lautspeichers einstellen.  
**R.L. SP** : Pegel des Lautspeichers hinten links einstellen.  
**R.R. SP** : Pegel des Lautspeichers hinten rechts einstellen.  
**SUB WOOFER**: Pegel des Sub-Woofer einstellen.

- Der Pegel jedes Lautspeichers kann zwischen -10 dB und +10 dB eingestellt werden.
- Mit dem Symbol "--" gekennzeichnete Lautspeicher können nicht eingestellt werden.
- Der Pegel der F.SP vorderen Lautspeicher kann nicht eingestellt werden.
- Sie können die Einstellungen für den mittleren und die hinteren Lautspeicher für jeden DSP-Modus speichern.

### Nach dem Einstellen der Lautsprecherpegel

- 6. Beenden Sie das Spielen des Testtons.**

Verschieben Sie den Zeiger mit den Cursortasten ▲/▼ zu TEST TONE, und drücken Sie die Taste ENTER.

## Einstellen der Verzögerung

Die Verzögerung für den mittleren und die hinteren Lautsprecher wird berechnet, indem der Abstand zwischen den hinteren/dem mittleren Lautsprecher und der Hörposition mit demjenigen zwischen den vorderen Lautsprechern und der Hörposition verglichen wird.

- Öffnen Sie das SPEAKER MENU.**  
Siehe Seite 45 "Öffnen des SPEAKER MENU"
- Setzen Sie den Lautsprechermodus zu EXPERT.**
- Verschieben Sie den Zeiger mit den Cursortasten ▲/▼ zum Lautsprecher-Auswahlfeld. Wählen Sie mit den Cursortasten ◀/▶ DELAY (Verzögerung).**

Durch Drücken der Cursortasten ◀/▶ wird zwischen den folgenden Einstellungen umgeschaltet:

↔SPEAKER SIZE↔SPEAKER LEVEL↔DELAY↔

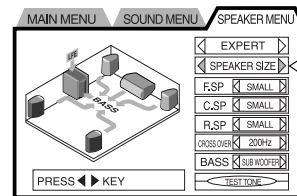

- 4. Einstellen der Verzögerung.**

Verschieben Sie den Zeiger mit den Cursortasten ▲/▼ zu dem Parameter, den Sie einstellen möchten. Stellen Sie dann mit den Cursortasten ◀/▶ die Verzögerung ein.

Das Notensymbol auf dem Bildschirm gibt an, welcher Lautsprecher ausgewählt ist.

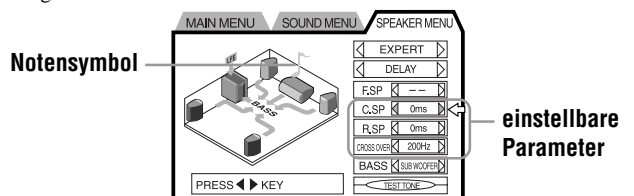

- C. SP** : Zum Einstellen der Verzögerung des mittleren Lautspeichers.

Die Verzögerung kann zwischen 0 ms und 5 ms eingestellt werden.

Wenn der Abstand zwischen der Hörposition und dem mittleren Lautsprecher ähnlich ist, wie derjenige zwischen den vorderen Lautsprechern und der Hörposition, kann die Verzögerung auf 0 ms gestellt werden. Verlängern Sie die Verzögerung, wenn der Abstand zum mittleren Lautsprecher geringer ist.

- Eine Verlängerung bzw. Verkürzung der Verzögerung um 1 ms entspricht einer Änderung des Abstands um 30 cm.

- R. SP** : Zum Einstellen der Verzögerung der hinteren Lautspeicher.

Die Verzögerung kann zwischen 0 ms und 15 ms eingestellt werden.

Wenn der Abstand zwischen der Hörposition und den hinteren Lautsprechern ähnlich ist, wie derjenige zwischen den vorderen Lautsprechern und der Hörposition, kann die Verzögerung auf 0 ms gestellt werden. Verlängern Sie die Verzögerung, wenn der Abstand zu den hinteren Lautsprechern geringer ist.

- Eine Verlängerung bzw. Verkürzung der Verzögerung um 1 ms entspricht einer Änderung des Abstands um 30 cm.

- Mit dem Symbol "--" gekennzeichnete Lautspeicher können nicht eingestellt werden.

- "CROSS OVER" hat dieselbe Auswirkung, wie die Einstellung mit "SPEAKER SIZE".



# Einstellungen im DVD MENU

Um im Bildschirmmenü DVD MENU DVD-Einstellungen vorzunehmen, können Sie sowohl die Primär- als auch die Sekundärfernbedienung benutzen.

## Benutzte Tasten

DVD ON SCREEN und die Cursortasten ◀/▶/▲/▼.

### Primärfernbedienung

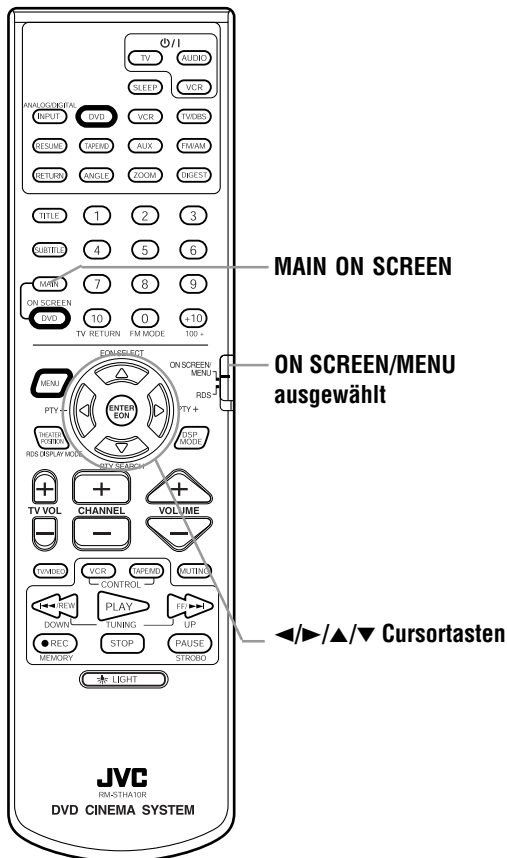

### Sekundärfernbedienung

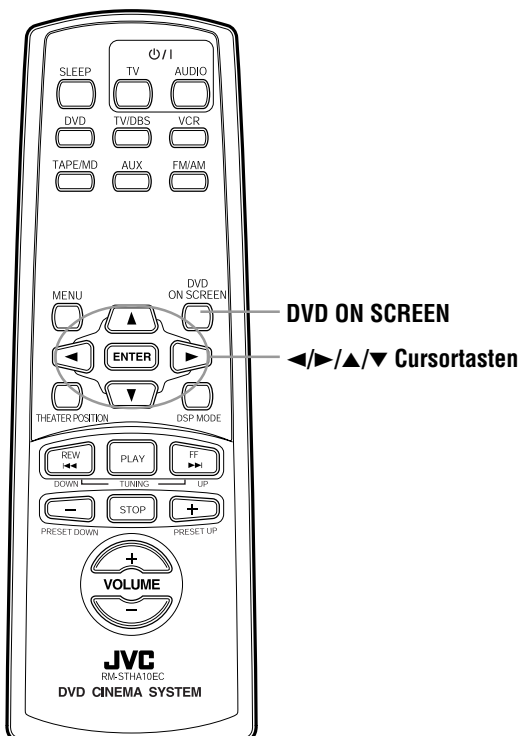

## Öffnen des DVD MENU

### 1. Wechseln Sie die Quelle zu DVD, und stoppen Sie die Wiedergabe.

Drücken Sie die Taste ▲ an der Zentraleinheit, um die Disc-Schublade zu öffnen, falls eine Video-CD oder eine Audio-CD eingelegt ist.

### 2. Drücken Sie die Taste DVD ON SCREEN.

Das DVD MENU wird angezeigt.

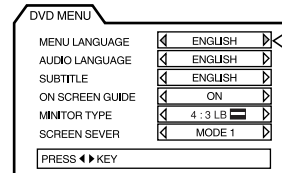

### 3. Drücken Sie nochmals die Taste DVD ON SCREEN, um das DVD MENU zu schließen, wenn Sie die Einstellungen abgeschlossen haben.

## Auswählen der Menüsprache

Manche DVDs haben mehrsprachige Menüs. Für diese Discs können Sie die Standardsprache für die Menüanzeige auswählen.

### 1. Öffnen Sie das DVD MENU.

Siehe "Öffnen des DVD MENU".

### 2. Verschieben Sie den Zeiger mit den Cursortasten ▲/▼ zu MENU LANGUAGE.

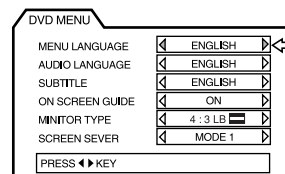

### 3. Wählen Sie mit den Cursortasten ◀/▶ eine Standardmenüsprache aus.

Durch Drücken der Cursortasten wird zwischen den folgenden Optionen umgeschaltet:

→ ENGLISH → SPANISH → FRENCH → CHINESE → GERMAN → ITALIA → JAPANESE → Sprachcode (AA-ZU) → (zurück zum Anfang)

(siehe "Anhang A: Tabelle der Sprachen und ihrer Abkürzungen".)

### Hinweis:

- Wenn die ausgewählte Sprache auf der Disc nicht verfügbar ist, schaltet die Anzeige zu einer verfügbaren Sprache um.

## Auswählen der Tonsprache

Bei manchen DVDs kann der Ton in mehreren Sprachen abgespielt werden. Für diese Discs kann eine Standardsprache für die Tonwiedergabe eingestellt werden.

### 1. Öffnen Sie das DVD MENU

Siehe Seite 48, "Öffnen des DVD MENU".

### 2. Verschieben Sie den Zeiger mit den Cursortasten ▲/▼ zu AUDIO LANGUAGE.

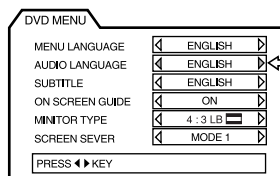

### 3. Wählen Sie mit den Cursortasten ◀/▶ eine Vorgabetonsprache aus.

Durch Drücken der Cursortasten wird zwischen den folgenden Optionen umgeschaltet:

→ ENGLISH → SPANISH → FRENCH → CHINESE → GERMAN  
→ ITALIAN → JAPANESE → código de lenguaje ( AA ~ ZU) →

(zurück zum Anfang)

(Siehe "Anhang A: Liste der Sprachen und ihrer Abkürzungen".)

#### Hinweis:

- Wenn die ausgewählte Sprache auf der Disc nicht verfügbar ist, wird der Ton in einer verfügbaren Sprache abgespielt.

## Auswählen der Untertitelsprache

Manche DVDs enthalten Untertitel in mehreren Sprachen. Für diese Discs kann eine Standardsprache für die Anzeige der Untertitel eingestellt werden.

### 1. Öffnen Sie das DVD MENU.

Siehe Seite 48, "Öffnen des DVD MENU".

### 2. Verschieben Sie den Zeiger mit den Cursortasten ▲/▼ zu SUBTITLE.

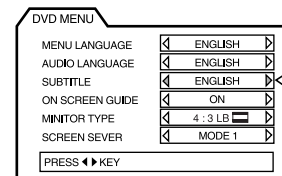

### 3. Wählen Sie mit den Cursortasten ◀/▶ eine Vorgabeuntertitelsprache aus.

Durch Drücken der Cursortasten wird zwischen den folgenden Optionen umgeschaltet:

→ ENGLISH → SPANISH → FRENCH → CHINESE → GERMAN  
→ ITALIAN → JAPANESE → Sprachcode ( AA ~ ZU) →

(zurück zum Anfang)

(Siehe "Anhang A: Liste der Sprachen und ihrer Abkürzungen".)

#### Hinweis:

- Wenn die ausgewählte Sprache auf der Disc nicht verfügbar ist, werden die Untertitel in einer verfügbaren Sprache angezeigt.

## Einstellungen der Bildschirmführung

Während der DVD-Wiedergabe kann die Anzeige einer Bildschirmführung, die Symbole oder Buchstaben in das Bild einblendet, EIN bzw. AUS geschaltet werden.

### 1. Öffnen Sie das DVD MENU.

Siehe Seite 48, "Öffnen des DVD MENU".

### 2. Verschieben Sie den Zeiger mit den Cursortasten ▲/▼ zu ON SCREEN GUIDE.

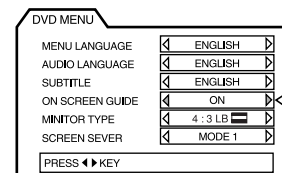

### 3. Wählen Sie mit den Cursortasten ◀/▶ ON (Ein) oder OFF (Aus).

Durch Drücken der Cursortasten wird zwischen EIN und AUS umgeschaltet.

**ON** : Anzeige von Symbolen und Buchstaben.

**OFF** : Keine Anzeige von Symbolen und Buchstaben.

## Auswählen des Monitortyps

Die meisten Film-DVDs sind für Breitbild-Fernsehgeräte mit einem Höhen-zu-Breitenverhältnis von 16:9 aufgenommen. Die Wiedergabe dieser Breitbild-Fernsehbilder kann für die Anzeige auf einem normalen Fernsehgerät mit einem Höhen-zu-Breitenverhältnis von 4:3 optimiert werden.

### 1. Öffnen Sie das DVD MENU

Siehe Seite 48, "Öffnen des DVD MENU".

### 2. Verschieben Sie den Zeiger mit den Cursortasten ▲/▼ zu MONITOR TYPE.

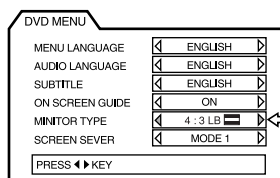

### 3. Wählen Sie mit den Cursortasten ◀▶ den Monitortyp.

Durch Drücken der Cursortasten wird zwischen den folgenden Monitorkonfigurationen umgeschaltet:

#### 4:3 LB (Briefkastenumwandlung):



Seleccione esta opción para la reproducción con un aparato de TV con formato de 4:3.

La imagen se visualizará con una barra negra en la parte superior e inferior de la pantalla. Los bordes izquierdo y derecho se mantendrán.

#### 4:3 PS (Pan-scan Conversion):

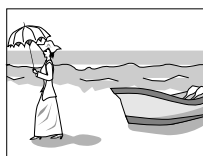

Wählen Sie diese Option für die Wiedergabe auf einem Fernsehgerät mit einem Höhen-zu-Breitenverhältnis von 4:3. das Bild wird mit einem schwarzen Rand oben und unten dargestellt. Der linke und rechte Rand des Bilds bleiben erhalten.

#### WIDE (16:9) (Breitbild-Fernsehbildschirm 16:9):

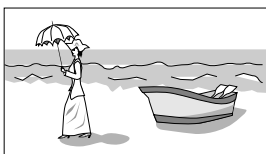

Wählen Sie diese Option für die Wiedergabe auf einem Breitbild-Fernsehgerät.

#### Hinweis:

- Wenn die DVD nicht für Pan-Scan optimiert wurde, wird das Bild in 4:3 LB (Briefkastenumwandlung) dargestellt, selbst wenn 4:3 PS (Pan-Scan-Umwandlung) ausgewählt wurde.

## Einstellen des Bildschirmschoners

Mit dem Setzen des Bildschirmschoners verhindern Sie das Durchbrennen des Bildschirms.

### 1. Öffnen Sie das DVD MENU

Siehe Seite 48, "Öffnen des DVD MENU".

### 2. Verschieben Sie den Zeiger mit den Cursortasten ▲/▼ zu SCREEN SAVER.

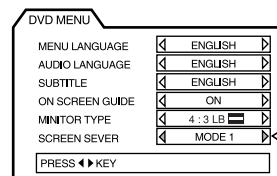

### 3. Wählen Sie mit den Cursortasten ◀▶ einen Bildschirmschonermodus.

Durch Drücken der Cursortasten wird zwischen den folgenden Bildschirmschonermodi umgeschaltet: MODE 1, MODE 2, DIMMER und OFF (Aus).

**MODE 1** : Das Bildschirmschonerbild erscheint und läuft.

**MODE 2** : Das Bildschirmschonerbild erscheint und läuft nicht.

**DIMMER** : Das aktuelle Bild wird dunkel.

**OFF** : Die Bildschirmschonerfunktion ist aus.

#### Hinweise:

- Wählen Sie einen anderen Modus, wenn der Bildschirm in MODE 1 des Bildschirmschoners flimmert.
- Wenn zusätzlich zur Bildschirmschonerfunktion DIMMER ausgewählt ist, wird das Anzeigefenster außerdem gedimmt. Wählen Sie einen anderen Modus, um dies zu verhindern.
- Denken Sie bitte daran, dass der Bildschirm durchbrennen kann, wenn der Bildschirmschoner ausgeschaltet ist.

# Beschränkung des Abspielens durch Kinder

Diese Funktion verhindert, entsprechend einer vom Benutzer eingestellten Stufe, das Abspielen von DVDs, die gewaltsame (und andere) Szenen enthalten.  
 Wenn z.B. ein Film, der gewaltsame Szenen enthält, die Kindersicherungsfunktion unterstützt, können Szenen, von denen Sie nicht möchten, dass Kinder sie sehen, ausgeschnitten oder durch andere Szenen ersetzt werden.

## Kindersicherung zum ersten Mal einstellen [PARENTAL LOCK]

■ Während eine DVD still steht oder keine Disc eingelegt ist

Mit der Primärfernbedienung:

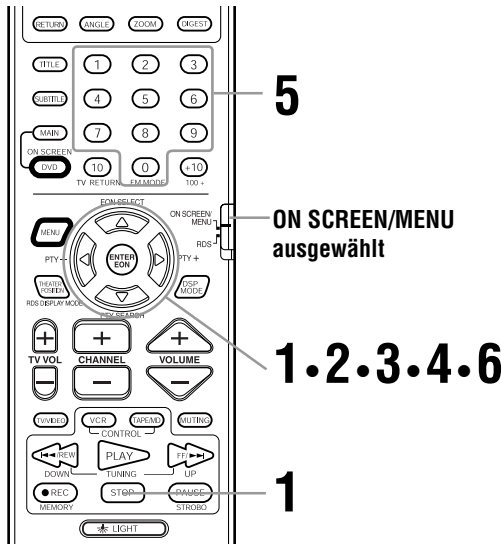

- 1. Drücken Sie bei gedrückt gehaltener Taste STOP die Taste ENTER.**  
Das Bildschirmmenü PARENTAL LOCK erscheint auf dem Fernsehbildschirm.
- 2. Verschieben sie den Zeiger mit den Cursorstasten ▲/▼ zu "Country Code", wählen Sie dann mit den Cursorstasten ◀/▶ "DE" als Ländercode, und drücken Sie die Taste ENTER.**

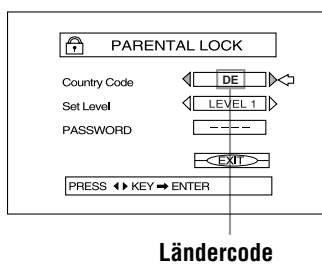

- 3. Verschieben Sie den Zeiger mit den Cursorstasten ▲/▼ zu "Set Level", und wählen Sie dann mit den Cursorstasten ◀/▶ die Stufe der Kindersicherung.**  
Jedesmal, wenn die Cursorstaste ▶, gedrückt wird, wechselt die Kindersicherungsstufe wie folgt:  
→ "LEVEL 1" ~ "LEVEL 8" → "--" (Keine Beschränkung) → (zurück zum Anfang)

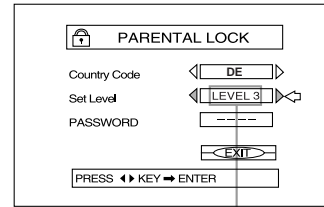

- "LEVEL 1" ist die strengste Stufe.  
Das Abspielen von Discs mit einer Bewertung über der ausgewählten Stufe wird beschränkt.

- 4. Drücken Sie die Taste ENTER.**
- 5. Geben Sie mit den Nummertasten (0 ~ 9) Ihre vierstellige Kennzahl ein.**

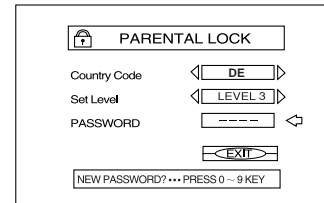

- 6 Drücken Sie die Taste ENTER.**  
Die Kindersicherungsstufe und die Kennzahl sind eingestellt. Der Zeiger geht zu "EXIT".
- Zum Ausblenden des Bildschirmmenüs PARENTAL LOCK Drücken Sie nochmals die Taste ENTER.

## Zum Ändern der Einstellungen

■ Während eine DVD still steht oder keine Disc eingelegt ist

### 1. Drücken Sie bei gedrückt gehaltener Taste STOP die Taste ENTER.

Das Bildschirmmenü PARENTAL LOCK erscheint auf dem Fernsehbildschirm.

### 2. Geben Sie Ihre aktuelle vierstellige Kennzahl mit den Nummerntasten (0 ~ 9) ein, und drücken Sie die Taste ENTER.

Wenn Sie die falsche Kennzahl eingeben, erscheint auf dem Fernsehbildschirm die Meldung "WRONG! RETRY..." (Falsch! Nochmals versuchen...), und Sie können nicht mit dem nächsten Schritt fortfahren.

### 3. Verschieben Sie den Zeiger mit den Cursortasten ▲/▼ zu "Set Level", und wählen Sie dann mit den Cursortasten ◀/▶ die Stufe der Kindersicherung.

### 4. Drücken Sie die Taste ENTER.

### 5. Geben Sie Ihre neue vierstellige Kennzahl mit den Nummerntasten (0 ~ 9) ein, und drücken Sie die Taste ENTER.

Die neue Einstellung gilt.

#### Hinweise:

- Wenn Sie in Schritt 2 mehr als dreimal die falsche Kennzahl eingeben, geht der Zeiger automatisch zu "EXIT", und die Cursortasten ▲/▼ funktionieren nicht.
- Wenn Sie in Schritt 2 Ihre Kennzahl vergessen, können Sie "8888" eingeben.

## Kindersicherung vorübergehend aufheben

Wenn Sie eine strenge Kindersicherungsstufe einstellen, werden manche Discs überhaupt nicht abgespielt. Wenn Sie solch eine Disc einlegen und versuchen, sie abzuspielen, erscheint das Kindersicherungs Menü auf dem Fernsehbildschirm, und Sie werden gefragt, ob Sie die Kindersicherung vorübergehend aufheben möchten.

### 1. Verschieben Sie den Zeiger mit den Cursortasten ▲/▼ zu "Temporary" (vorübergehend), wählen Sie dann mit den Cursortasten ◀/▶ YES (Ja) bzw. NO (Nein), und drücken Sie die Taste ENTER.

Wenn Sie YES auswählen, geht der Zeiger zum Feld PASSWORD (Kennzahl). Wenn Sie NO auswählen, können Sie ▲ drücken, um die Disc zu entnehmen.

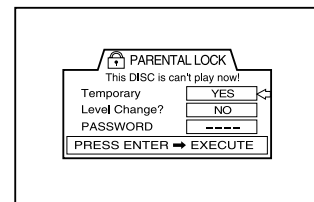

### 2. Geben sie mit den Nummerntasten (0 ~ 9) Ihre vierstellige Kennzahl ein.

Wenn Sie die falsche Kennzahl eingeben, erscheint auf dem Fernsehbildschirm die Meldung "WRONG! RETRY..." (Falsch! Nochmals versuchen...), und Sie können nicht mit dem nächsten Schritt fortfahren.

- Die Kindersicherung wird aufgehoben, und das Gerät beginnt mit der Wiedergabe.

#### Hinweis:

- Wenn Sie in Schritt 2 mehr als dreimal die falsche Kennzahl eingeben, geht der Zeiger automatisch zu "NO", und die Cursortasten ▲/▼ funktionieren nicht.

## Handhabung von Discs

Berühren Sie bei deren Handhabung die Oberfläche der Discs nicht. Da die Discs aus Kunststoff sind, können sie leicht beschädigt werden. Wenn eine Disc schmutzig, staubig, verkratzt oder verbogen ist, können Bild und Ton nicht richtig abgelesen werden, und es kann zu einer Störung des Abspielgeräts kommen.

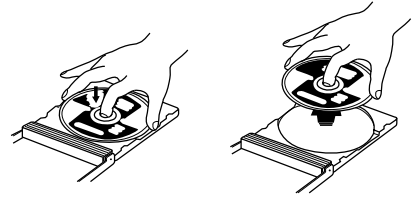

### Etikettenseite

Beschädigen Sie die Etikettenseite nicht, kleben Sie kein Papier darauf, und tragen Sie keinen Klebstoff auf die Oberfläche auf.

### Aufbewahrung

Achten Sie darauf, dass die Discs in ihren Hüllen aufbewahrt werden. Wenn Discs ohne Schutzhüllen aufeinander gestapelt werden, können Sie beschädigt werden. Bewahren Sie die Discs nicht an einem Ort auf, an dem sie direkter Sonneneinstrahlung ausgesetzt sind oder an dem Feuchtigkeit oder Temperatur hoch sind. Lassen Sie Ihre Discs nicht im Auto liegen!

### Pflege der Discs

Wischen Sie Fingerabdrücke und anderen Schmutz mit einem weichen trockenen Tuch von der Mitte her nach außen ab. Wenn eine Disc schwer zu reinigen ist, können Sie sie mit einem mit Wasser befeuchteten Tuch abwischen. Benutzen Sie niemals Schallplattenreiniger, Benzin, Alkohol oder Anti-Statikmittel.

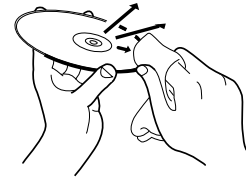

### **WARNUNG:**

Manchmal kann der Ton während des Abspielens gestört oder verzerrt sein. Dies liegt in der Regel an der Disc. (Sie entspricht möglicherweise nicht den Industriestandards.)

Diese Symptome werden von der Disc verursacht und sind durch eine Störung der Zentraleinheit.



# COMPU LINK-Fernbedienungssystem

Mit dem COMPU LINK-Fernbedienungssystem können Sie Audiokomponenten von JVC über den Fernbedienungssensor an der Zentraleinheit bedienen.

Um dieses Fernbedienungssystem benutzen zu können, müssen Sie die JVC-Audiokomponenten neben den Anschlüssen mit den Kabeln mit RCA-Pin-Steckern (siehe Seiten 8 und 9) auch noch über die COMPU LINK-3 (SYNCHRO)-Buchsen (siehe unten) anschließen.

- **Achten Sie darauf, dass die Netzkabel dieser Komponenten ausgesteckt sind, bevor Sie die Anschlüsse herstellen. Stecken Sie die Netzkabel erst ein, wenn alle Anschlüsse hergestellt sind.**

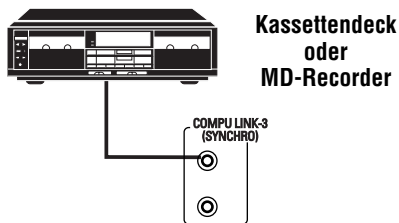

## Hinweise:

- Wenn Ihre Audiokomponente zwei COMPU LINK-3 (SYNCHRO)-Buchsen hat, ist es egal, welche Sie benutzen.
- Zum Bedienen des Kassettendecks bzw. MD-Recorders mit dem COMPU LINK-Fernbedienungssystem müssen Sie die Quellenbezeichnung richtig einstellen (siehe Seite 17).
- Lesen Sie auch die Bedienungsanleitungen Ihrer Audiokomponenten. Mit diesem Fernbedienungssystem können Sie die drei rechts aufgeführten Funktionen nutzen.
- Die Synchro-Aufnahme für das Kassettendeck bzw. den MD-Recorder mit dem COMPU LINK-Fernbedienungssystem ist nicht mit der Zentraleinheit kompatibel.

## Fernbedienung über den Fernbedienungssensor an der Zentraleinheit

Sie können die angeschlossenen Audiokomponenten mit dieser Fernbedienung über den Fernbedienungssensor an der Zentraleinheit bedienen. Zielen Sie mit der Fernbedienung direkt auf den Fernbedienungssensor an der Zentraleinheit. Sie finden Einzelheiten dazu auf Seite 10.

## Automatische Quellenauswahl

Wenn Sie an einer angeschlossenen Komponente oder auf deren Fernbedienung die Taste play (▶) drücken, schaltet sich die Zentraleinheit automatisch ein, und wechselt die Quelle zu dieser Komponente. Wenn Sie andererseits über die Zentraleinheit oder die Fernbedienung eine andere Quelle wählen, beginnt die ausgewählte Quelle sofort mit der Wiedergabe.

In beiden Fällen läuft die zuvor ausgewählte Komponente noch einige Sekunden ohne Ton.

## Automatisches Ein- und Ausschalten (Standby): Nur mit dem COMPU LINK-3-Anschluss möglich.

Das Kassettendeck (bzw. der MD-Recorder) wird mit der Zentraleinheit ein- und ausgeschaltet (Standby).

Wenn sie die Zentraleinheit einschalten, wird das Kassettendeck (bzw. der MD-Recorder) automatisch auch eingeschaltet, je nachdem, welche Komponente zuvor ausgewählt war.

Wenn Sie die Zentraleinheit ausschalten, wird das Kassettendeck (bzw. der MD-Recorder) auch ausgeschaltet (Standby).

## AV COMPULINK-Buchsen.

Diese Buchsen sind für den zukünftigen Gebrauch vorgesehen. Zur Zeit können Sie nicht benutzt werden.

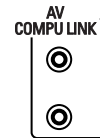

# Bedienung von JVC-Audio-/Videokomponenten

Sie können Audio- und Videokomponenten von JVC mit der Fernbedienung dieser Anlage bedienen, da die Steuersignale für JVC-Komponenten in der Fernbedienung programmiert sind.

## WICHTIG:

### Zum Bedienen von JVC-Audiokomponenten mit dieser Fernbedienung:

- Sie müssen die JVC-Audiokomponenten neben den Anschlüssen mit den Kabeln mit RCA-Pin-Steckern (siehe Seiten 8 und 9) auch noch über die COMPU LINK-3 (SYNCHRO)-Buchsen (siehe Seite 54) anschließen.
- Zielen Sie mit der Fernbedienung direkt auf den Fernbedienungssensor an der Zentraleinheit.
- Wenn Sie die Tasten auf der Fronttafel oder die Menüfunktion zum Auswählen einer Quelle benutzen, kann diese Quelle nicht mit der Fernbedienung bedient werden. Damit eine Quelle mit der Fernbedienung bedient werden kann, muss diese Quelle über die Quellenauswahltasten auf der Fernbedienung ausgewählt werden.
- Zum Bedienen des Kassettendecks bzw. MD-Recorders mit dem COMPU LINK-Fernbedienungssystem müssen Sie die Quellenbezeichnung richtig einstellen (siehe Seite 17).
- Lesen Sie auch die Bedienungsanleitungen Ihrer Komponenten.

### Zum Bedienen von JVC-Videokomponenten mit dieser Fernbedienung:

- Manche JVC-Videorecorder akzeptieren zwei Arten von Steuersignalen – Fernbedienungscode "A" und "B". Achten Sie darauf, dass der Fernbedienungscode des Videorecorders auf "A" gestellt ist, bevor Sie diese Fernbedienung benutzen.
- Beim Benutzen der Fernbedienung:
  - Zielen Sie mit der Fernbedienung direkt auf den Fernbedienungssensor der jeweiligen Einheit, nicht auf den der Zentraleinheit.

Primärfernbedienung

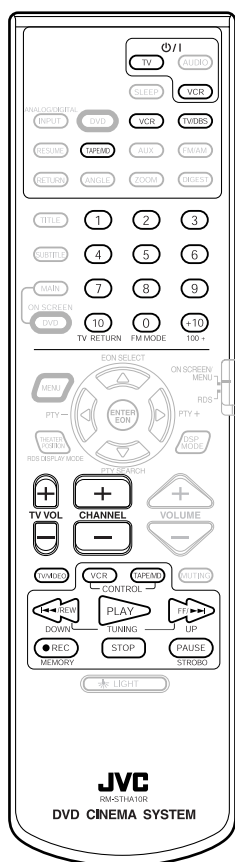

Sekundärfernbedienung

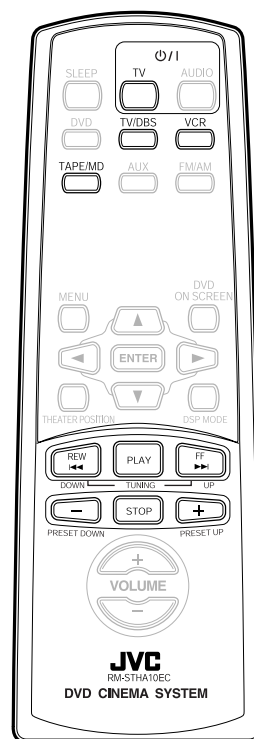

### Kassettendeck

---

Wenn Sie TAPE/MD oder TAPE/MD CONTROL gedrückt haben, können Sie für ein Kassettendeck die folgenden Funktionen ausführen:

- PLAY** : Beginnt mit dem Abspielen.
- ◀◀** : Spult das Band von rechts nach links.
- ▶▶** : Spult das Band von links nach rechts.
- STOP** : Stoppt den aktuellen Vorgang.
- PAUSE** : Pausiert die Wiedergabe. Drücken Sie zum Fortfahren die Taste PLAY.
- **REC** : Drücken Sie diese Taste zusammen mit der Taste PLAY, um die Aufnahme zu starten.  
Drücken Sie diese Taste zusammen mit der Taste PAUSE, um eine Aufnahmepause einzugeben.

### MD-Recorder

---

Wenn Sie die Taste TAPE/MD oder TAPE/MD CONTROL gedrückt haben, können Sie für einen MD-Recorder die folgenden Funktionen ausführen:

- PLAY** : Beginnt mit dem Abspielen.
- ◀◀** : Kehrt zum Anfang des aktuellen (bzw. letzten) Stücks zurück.
- ▶▶** : Springt zum Anfang des nächsten Stücks.
- STOP** : Stoppt die Wiedergabe.
- PAUSE** : Pausiert die Wiedergabe. Drücken Sie zum Fortfahren die Taste PLAY.
- **REC** : Drücken Sie diese Taste zusammen mit der Taste PAUSE, um eine Aufnahmepause einzugeben. Drücken Sie dann die Taste PLAY, um die Aufnahme zu starten.

Nachdem Sie die Taste TAPE/MD gedrückt haben:

- 1 ~ 9, 0** : Wählt ein Stück aus:

#### Hinweis:

- Sie können zum Aktivieren der oben aufgeführten Tasten entweder die Taste TAPE/MD oder TAPE/MD CONTROL drücken. Wenn Sie die Taste TAPE/MD drücken, ändert sich auch die Wiedergabequelle. Wenn Sie jedoch TAPE/MD CONTROL drücken, ändert sie sich nicht.

### Videorecorder

---

Die folgenden Vorgänge können Sie immer ausführen; **⏻/TV** VCR: Schaltet den Videorecorder ein bzw. aus.

Wenn Sie die Taste VCR oder VCR CONTROL gedrückt haben können Sie für einen Videorecorder die folgenden Funktionen ausführen:

- PLAY** : Beginnt mit dem Abspielen
- ◀◀** : Spult das Band zurück
- ▶▶** : Spult das Band vor
- STOP** : Stoppt den aktuellen Vorgang
- PAUSE** : Pausiert die Wiedergabe. Drücken Sie zum Fortfahren die Taste PLAY.
- **REC** : Drücken Sie diese Taste zusammen mit der Taste PLAY, um die Aufnahme zu starten.  
Drücken Sie diese Taste zusammen mit der Taste PAUSE, um eine Aufnahmepause einzugeben.

Nachdem Sie die Taste VCR gedrückt haben:

- 1 ~ 9, 0** : Wählt am Videorecorder einen Fernsehkanal aus
- CHANNEL +/-** : Ändert den Fernsehkanal am Videorecorder

#### Hinweis:

- Sie können zum Aktivieren der oben aufgeführten Tasten entweder die Taste VCR oder VCR CONTROL drücken. Wenn Sie die Taste VCR drücken, ändert sich auch die Wiedergabequelle. Wenn Sie jedoch VCR CONTROL drücken, ändert sie sich nicht.

### Fernseherät

---

Sie können immer die folgenden Funktionen ausführen:

- ⏻/TV** : Schaltet das Fernsehgerät ein bzw. aus
- TV VOL +/-** : Verstellt die Lautstärke.
- TV/VIDEO** : Stellt den Eingangsmodus ein (entweder TV oder VIDEO).  
Nachdem Sie die Taste TV/DBS gedrückt haben (wobei die Fernbedienungsmodusauswahl auf "AUDIO/TV/VCR" stehen muss), können Sie für ein Fernsehgerät die folgenden Funktionen ausführen:
- CHANNEL +/-** : Ändert den Kanal.
- 1 ~ 9, 0, 100+** : Wählt einen Kanal.
- TV RETURN** : Wechselt zwischen dem zuvor gewählten Kanal und dem aktuellen Kanal.

Diese Primärfernbedienung kann Steuersignale für die Videorecorder und Fernsehgeräte anderer Hersteller übertragen. Sie können mit dieser Fernbedienung die Komponenten anderer Hersteller bedienen, wenn Sie die übertragbaren Signale von den voreingestellten zu denen der anderen Hersteller ändern.

Lesen Sie auch die Bedienungsanleitungen der Komponenten anderer Hersteller. Damit Sie diese Komponenten mit der Fernbedienung bedienen können, müssen Sie zuerst für den Videorecorder und das Fernsehgerät den Herstellercode einstellen.

## Primärfernbedienung

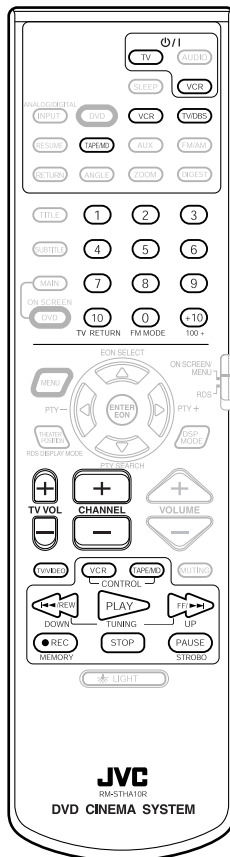

## Ändern der übertragbaren Signale für die Bedienung des Fernsehgeräts eines anderen Herstellers

1. Halten Sie die Taste **TV** gedrückt.
2. Drücken Sie die Taste **TV/DBS**.
3. Geben Sie den Herstellercode (zweistellig) mit den Nummerntasten **0 ~ 9** ein.

Die Codes sind auf Seite 58 aufgelistet.

**Beispiele:** Für ein JVC-Produkt drücken Sie 0, dann 1.

Für ein Magnavox-Produkt drücken Sie 1, dann 0.

4. Lassen Sie die Taste **TV** los.

Die folgenden Tasten können für die Bedienung des Fernsehgeräts benutzt werden:

**TV** : Schaltet das Fernsehgerät ein und aus.

**TV VOL +/-** : Verstellt die Lautstärke.

**TV/VIDEO** : Stellt den Eingangsmodus ein (entweder TV oder VIDEO).

Nachdem Sie die Taste TV/DBS gedrückt haben, können Sie folgende Vorgänge für ein Fernsehgerät ausführen:

**CHANNEL +/-** : Wechselt die Kanäle.

**1 ~ 10, 0, 100+ (+10)**: Wählt die Kanäle.

Die Taste 100+ (+10) wirkt wie die Taste ENTER, wenn Sie bei Ihrem Fernsehgerät die Taste ENTER nach dem Auswählen einer Kanalnummer drücken müssen.

### Hinweis:

- Lesen Sie die Bedienungsanleitung für Ihr Fernsehgerät.

5. Versuchen Sie, Ihr Fernsehgerät zu bedienen, indem Sie die Taste **TV** drücken.

Wenn Ihr Fernsehgerät ein- bzw. ausgeschaltet wird, haben Sie den richtigen Code eingegeben.

**Wenn für die Marke Ihres Fernsehgeräts mehrere Codes angegeben sind**, müssen Sie einen nach dem anderen ausprobieren, bis Sie den richtigen eingegeben haben.

**Ändern der übertragbaren Signale für die Bedienung des Videorecorders eines anderen Herstellers**

**1. Halten Sie die Taste  VCR gedrückt.**

**2. Drücken Sie die Taste VCR.**

**3. Geben Sie den Herstellercode (zweistellig) mit den Nummerntasten 0 ~ 9 ein.**

Die Codes sind auf Seite 58 aufgelistet.

**Beispiele:** Für ein JVC-Produkt drücken Sie 0, dann 1.

Für ein Loewe-Produkt drücken Sie 1, dann 0.

**4. Lassen Sie die Taste  VCR los.**

Die folgende Taste kann für die Bedienung des Videorecorders benutzt werden:

 **VCR** :Schaltet den Videorecorder ein und aus.

Nachdem Sie die Taste VCR oder VCR/CONTROL gedrückt haben, können Sie folgende Vorgänge für einen Videorecorder ausführen:

- PLAY** : Beginnt mit dem Abspielen.
- ◀◀** : Spult das Videoband zurück.
- ▶▶** : Spult das Videoband vor.
- STOP** : Stoppt den aktuellen Vorgang.
- PAUSE** : Pausiert.
- REC** : Startet die Aufnahme bzw. gibt eine Aufnahmepause ein.

Nachdem Sie die Taste VCR gedrückt haben:

**CHANNEL +/-** : Ändert den Fernsehkanal am Videorecorder  
**1 ~ 10, 0, 100+ (+10)**: Wählt die Fernsehkanäle aus.

Die Taste 100+ (+10) wirkt wie die Taste ENTER, wenn Sie bei Ihrem Videorecorder die Taste ENTER nach dem Auswählen einer Kanalnummer drücken müssen.

**Hinweis:**

- Lesen Sie die Bedienungsanleitung für Ihren Videorecorder.
- Sie können zum Aktivieren der oben aufgeführten Tasten entweder die Taste VCR oder VCR CONTROL drücken. Wenn Sie die Taste VCR drücken, ändert sich auch die Wiedergabequelle. Wenn Sie jedoch VCR CONTROL drücken, ändert sie sich nicht.

**5. Versuchen Sie, Ihren Videorecorder zu bedienen, indem Sie die Taste  VCR drücken.**

Wenn Ihr Videorecorder ein- bzw. ausgeschaltet wird, haben Sie den richtigen Code eingegeben.

**Wenn für die Marke Ihres Videorecorders mehrere Codes angegeben sind**, müssen Sie einen nach dem anderen ausprobieren, bis Sie den richtigen eingegeben haben.

**TV**

Hersteller	Code
JVC	01
AKAI	02
BLAUPANKT	03
FENNER	04
FISHER	05
GRUNDIG	06
HITACHI	07, 08
INNO-HIT	09
IRRADIO	02
MAGNAVOX	10
MITSUBISHI	11
MIVER	03
NOKIA	12
NORDMENDE	13, 14
OKANO	09
ORION	15
PANASONIC	16, 17
PHILIPS	10
SABA	13, 18
SAMSUNG	19
SANYO	05
SCHNEIDER	02
SHARP	20
SONY	21, 22, 23, 24, 25
TELEFUNKEN	18, 26, 27
THOMSON	28
TOSHIBA	29

**VCR**

Hersteller	Code
JVC	01
AKAI	02
BELL+HOWELL	03
BLAUPANKT	04
CGM	03, 05
DIGITAL	05
FISHER	03
G.E.	06
GRUNDIG	07
HITACHI	08, 09
LOEWE	10, 11
MAGNAVOX	04, 05
MITSUBISHI	12, 13, 14, 15
NOKIA	16
NORDMENDE	17, 18, 19
ORION	20
PANASONIC	21
PHILIPS	22
PHONOLA	05
SABA	23
SAMSUNG	24, 25
SANYO	03
SHARP	26, 27
SIEMENS	07
SONY	28, 29, 30
TELEFUNKEN	31, 32
TOSHIBA	33

Die Herstellercodes können ohne Vorankündigung geändert werden. Wenn Sie sich ändern, können Sie das entsprechende Gerät nicht mit dieser Fernbedienung bedienen.

# Fehlersuche

Diese Tabelle hilft Ihnen bei der Behebung kleinerer Probleme. Falls Sie ein Problem nicht beheben können, wenden Sie sich bitte an Ihr JVC-Service Center.

PROBLEM	MÖGLICHE URSACHE	LÖSUNG
Die Anlage kann nicht eingeschaltet werden.	Das Netzkabel.	Stecken Sie den Stecker in die Steckdose.
Der Aktiv-Sub-Woofers wird nicht mit Strom versorgt.	Das Netzkabel wurde aus der Steckdose gezogen. Das Anlagenkabel ist nicht angeschlossen.	Drücken Sie die Taste $\text{O/I}$ an der Zentraleinheit, um die Anlage OFF, und drücken Sie sie dann nochmals, um die Anlage wieder ON.
Die Fernbedienung funktioniert nicht.	Der Abstand von der Zentraleinheit ist zu groß, oder sie ist nicht auf die Zentraleinheit gerichtet. Vor dem Fernbedienungssensor befindet sich ein Hindernis.	Vermeiden Sie Hindernisse innerhalb von ca. 5 m vom Detektor an der Fernbedienung.
	Die Batterie ist leer.	Ersetzen Sie die Batterien.
	Die Batterie wurde falsch herum eingelegt (+/-).	Legen Sie die Batterien richtig ein.
	Die Sonne scheint direkt auf den Detektor.	Schützen Sie die Fernbedienung vor direkter Sonneneinstrahlung.
Kein Ton.	Der eingegebene Herstellercode ist falsch.	Geben Sie die richtige Codennummer ein.
	Das Anlagenkabel ist nicht angeschlossen.	Kontrollieren Sie den Anschluss.
	Das Lautsprecherkabel ist nicht angeschlossen.	Kontrollieren Sie den Anschluss.
	Im Lautsprecherkabel ist ein Kurzschluss.	Schließen Sie das Lautsprecherkabel nochmals an, und drücken Sie die Taste $\text{O/I}$ an der Zentraleinheit, um die Anlage neu zu starten.
	Die Stromversorgung des Aktiv-Sub-Woofers ist ausgeschaltet.	Stecken Sie den Stecker fest in die Steckdose, drücken Sie die Taste $\text{O/I}$ an der Zentraleinheit, um die Anlage auszuschalten, und drücken Sie dann die Taste nochmals, um die Anlage wieder einzuschalten.
	Das Tonkabel ist nicht richtig angeschlossen.	Schließen Sie das Kabel richtig an.
	Es wurde die falsche Quelle ausgewählt.	Wählen Sie die richtige Quelle.
	Die Stummschaltung ist aktiv.	Drücken Sie die Taste MUTING, um die Stummschaltung auszuschalten.
Nur aus einem Lautsprecher kommt Ton.	Das Lautsprecherkabel ist nicht richtig angeschlossen. Die Balance links-rechts ist nicht richtig eingestellt.	Schließen Sie das Kabel richtig an. Stellen Sie die Balance ein.
Kein Video.	Das Videokabel ist nicht richtig angeschlossen. Es wurde der falsche TV-Eingangsmodus gewählt.	Schließen Sie das Kabel richtig an. Wählen Sie den richtigen Eingang.
Es kann keine Disc abgespielt werden.	Es wurde keine PAL-Disc eingelegt. Das Gerät und die Discregionsnummern (örtliche Nummern) sind inkompatibel.	Legen Sie eine andere Disc ein.
Bild und Ton sind verzerrt.	Die Disc ist schmutzig.	Reinigen Sie die Disc.
	Zwischen der Zentraleinheit und dem Fernsehgerät wurde ein Videorecorder angeschlossen.	Verbinden Sie die Zentraleinheit und das Fernsehgerät direkt miteinander.
Am Videobild fehlt der Rand.	Die Ersteinrichtung (Monitortyp) war falsch. Das Fernsehgerät wurde nicht richtig eingerichtet.	Führen Sie die Ersteinrichtung nochmals richtig aus. Richten Sie das Fernsehgerät richtig ein.
Ständiges Rauschen bei UKW-Sendungen.	Das empfangene Signal ist zu schwach.	Schließen Sie eine Außenantenne an, oder wenden Sie sich an Ihren Händler.
	Der Sender ist zu weit entfernt.	Wählen Sie einen anderen Sender.
	Die Antenne ist nicht richtig angeschlossen.	Kontrollieren Sie den Anschluss.
Das Gerät funktioniert nicht richtig.	Blitzschlag und elektronische Störungen beeinträchtigen den Betrieb des Mikrocomputers.	Schalten Sie die Anlage aus, ziehen Sie den Stecker aus der Steckdose, und stecken Sie ihn wieder ein.
	Das Gerät wurde direkt, nachdem es anfang, Wärme abzugeben, an einen kalten Standort gebracht, wodurch sich im Gerät Kondenswasser gebildet hat.	Schalten Sie die Anlage aus, und lassen Sie sie einige Stunden stehen, bevor Sie sie wieder einschalten.
	Der Fernbedienungs-Moduswahlschalter steht in der falschen Stellung.	Stellen Sie den Wahlschalter in die richtige Stellung ("ON SCREEN/MENU" bzw. "RDS").



# Technische Daten

## Zentraleinheit (XV-THA10R)

### Audioteil

Dynamikbereich	97 dB
Oberschwingungsanteil	0,007%
Ausgangspegel	2,0 V Effektivspannung

### Videoteil

Horizontale Auflösung	500 Zeilen
Rauschabstand	60 dB
Ausgangspegel	S-video-Y: 1,0 V(p-p)/75 Ω S-video-C: 0,286 V(p-p)/75 Ω Komposit: 1,0 V(p-p)/75 Ω

### Tunerteil

Abstimmbereich	UKW: 87,5 MHz bis 108,0 MHz UKW MW: 522 kHz bis 1 629 kHz
Nutzbare Empfindlichkeit	UKW: 12,8 dbf (1,2 μV/75 Ω) UKW-Rahmenantenne: 400 μV/m

Abmessungen (B x H x T)	403 mm x 85 mm x 273,5 mm
Masse	5,0 kg
Strombedarf	AC 230 V $\sim$ , 50 Hz
Leistungsaufnahme	27 W (Betrieb) 3 W (Standby)

## Aktiv-Sub-Woofer (SP-PWA10)

Verstärkerteil	
Ausgangspegel	Vorne/Surround/Mitte: 20 W x 5; 4 Ω, 1 kHz, 0,7% THD 30 W x 5; 4 Ω, 1 kHz, 10% THD Woofer: 100 W, 4 Ω, 100 Hz, 0,7 % THD 140 W, 4 Ω, 100 Hz, 10 % THD

Lautsprecherteil	
Lautsprecherr	25 cm Bass-Reflex
Frequenzbereich	25 Hz to 200 Hz

Abmessungen (B x H x T)	280 mm x 475 mm x 506 mm
Masse	18,8 kg
Strombedarf	AC 230 V $\sim$ , 50 Hz
Leistungsaufnahme	120 W

## Satellitenlautsprecher (SP-XSA10)

Lautsprecher	7 cm x 4 cm, Bass-Reflex, magnetisch abgeschirmt
Belastbarkeit	30 W
Frequenzbereich	110 Hz bis 20 Hz
Abmessungen (B x H x T)	62 mm x 102 mm x 109 mm
Masse	440 g

## Zentrallautsprecher (SP-XCA10)

Lautsprecher	7 cm x 4 cm Bass-Reflex, magnetisch abgeschirmt
Belastbarkeit	30 W
Frequenzbereich	100 Hz bis 20 kHz
Abmessungen (B x H x T)	152 mm x 62 mm x 109 mm
Masse	475 g

Design und technische Daten können ohne Vorankündigung geändert werden.

# Anhang A: Tabelle der Sprachen und ihrer Abkürzungen

Wenn Sie die Sprache für Untertitel oder Ton wählen, werden die unten aufgeführten Sprachen als Abkürzungen angezeigt. Wählen Sie die der gewünschten Sprache entsprechende Abkürzung.

AA	Afar
AB	Abkhazian
AF	Afrikaans
AM	Ameharic
AR	Arabic
AS	Assamese
AY	Aymara
AZ	Azerbaijani
BA	Bashkir
BE	Byelorussian
BG	Bulgarian
BH	Bihari
BI	Bislama
BN	Bengali, Bangla
BO	Tibetan
BR	Breton
CA	Catalan
CO	Corsican
CS	Czech
CY	Welsh
DA	Danish
DZ	Bhutani
EL	Greek
EO	Esperanto
ET	Estonian
EU	Basque
FA	Persian
FI	Finnish
FJ	Fiji
FO	Faroese
FY	Frisian
GA	Irish
GD	Scots Gaelic
GL	Galician
GN	Guarani
GU	Gujarati
HA	Hausa
HI	Hindi
HR	Croatian
HU	Hungarian
HY	Armenian
IA	Interlingua
IE	Interlingue

IK	Inupiak
IN	Indonesian
IS	Icelandic
IW	Hebrew
JI	Yiddish
JW	Javanese
KA	Georgian
KK	Kazakh
KL	Greenlandic
KM	Cambodian
KN	Kannada
KO	Korean (KOR)
KS	Kashmiri
KU	Kurdish
KY	Kirghiz
LA	Latin
LN	Lingala
LO	Laothian
LT	Lithuanian
LV	Latvian, Lettish
MG	Malagasy
MI	Maori
MK	Macedonian
ML	Malayalam
MN	Mongolian
MO	Moldavian
MR	Marathi
MS	Malay (MAY)
MT	Maltese
MY	Burmese
NA	Nauru
NE	Nepali
NL	Dutch
NO	Norwegian
OC	Occitan
OM	(Afan) Oromo
OR	Oriya
PA	Panjabi
PL	Polish
PS	Pashto, Pushto
PT	Portuguese
QU	Quechua
RM	Rhaeto-Romance

RN	Kirundi
RO	Rumanian
RU	Russian
RW	Kinyarwanda
SA	Sanskrit
SD	Sindhi
SG	Sangho
SH	Serbo-Croatian
SI	Singhalese
SK	Slovak
SL	Slovenian
SM	Samoan
SN	Shona
SO	Somali
SQ	Albanian
SR	Serbian
SS	Siswati
ST	Sesotho
SU	Sundanese
SV	Swedish
SW	Swahili
TA	Tamil
TE	Telugu
TG	Tajik
TH	Thai
TI	Tigrinya
TK	Turkmen
TL	Tagalog
TN	Setswana
TO	Tonga
TR	Turkish
TS	Tsonga
TT	Tatar
TW	Twi
UK	Ukrainian
UR	Urdu
UZ	Uzbek
VI	Vietnamese
VO	Volapuk
WO	Wolof
XH	Xhosa
YO	Yoruba
ZU	Zulu

# Anhang B: Liste der Landescodes für die Kindersicherung

Diese Liste wird für die Bedienung der Kindersicherung benutzt. Sie finden weitere Angaben auf Seite 51

AD	Andorra
AE	United Arab Emirates
AF	Afghanistan
AG	Antigua and Barbuda
AI	Anguilla
AL	Albania
AM	Armenia
AN	Netherlands Antilles
AO	Angola
AQ	Antarctica
AR	Argentina
AS	American Samoa
AT	Austria
AU	Australia
AW	Aruba
AZ	Azerbaijan
BA	Bosnia and Herzegovina
BB	Barbados
BD	Bangladesh
BE	Belgium
BF	Burkina Faso
BG	Bulgaria
BH	Bahrain
BI	Burundi
BJ	Benin
BM	Bermuda
BN	Brunei Darussalam
BO	Bolivia
BR	Brazil
BS	Bahamas
BT	Bhutan
BV	Bouvet Island
BW	Botswana
BY	Belarus
BZ	Belize
CA	Canada
CC	Cocos (Keeling) Islands
CF	Central African Republic
CG	Congo
CH	Switzerland
CI	Côte d'Ivoire
CK	Cook Islands
CL	Chile

CM	Cameroon
CN	China
CO	Colombia
CR	Costa Rica
CU	Cuba
CV	Cape Verde
CX	Christmas Island
CY	Cyprus
CZ	Czech Republic
DE	Germany
DJ	Djibouti
DK	Denmark
DM	Dominica
DO	Dominican Republic
DZ	Algeria
EC	Ecuador
EE	Estonia
EG	Egypt
EH	Western Sahara
ER	Eritrea
ES	Spain
ET	Ethiopia
FI	Finland
FJ	Fiji
FK	Falkland Islands (Malvinas)
FM	Micronesia (Federated States of)
FO	Faroe Islands
FR	France
FX	France, Metropolitan
GA	Gabon
GB	United Kingdom
GD	Grenada
GE	Georgia
GF	French Guiana
GH	Ghana
GI	Gibraltar
GL	Greenland
GM	Gambia
GN	Guinea
GP	Guadeloupe
GQ	Equatorial Guinea

GR	Greece
GS	South Georgia and the South Sandwich Islands
GT	Guatemala
GU	Guam
GW	Guinea-Bissau
GY	Guyana
HK	Hong Kong
HM	Heard Island and McDonald Islands
HN	Honduras
HR	Croatia
HT	Haiti
HU	Hungary
ID	Indonesia
IE	Ireland
IL	Israel
IN	India
IO	British Indian Ocean Territory
IQ	Iraq
IR	Iran (Islamic Republic of)
IS	Iceland
IT	Italy
JM	Jamaica
JO	Jordan
JP	Japan
KE	Kenya
KG	Kyrgyzstan
KH	Cambodia
KI	Kiribati
KM	Comoros
KN	Saint Kitts and Nevis
KP	Korea, Democratic People's Republic of
KR	Korea, Republic of
KW	Kuwait
KY	Cayman Islands
KZ	Kazakhstan
LA	Lao People's Democratic Republic
LB	Lebanon
LC	Saint Lucia

LI	Liechtenstein
LK	Sri Lanka
LR	Liberia
LS	Lesotho
LT	Lithuania
LU	Luxembourg
LV	Latvia
LY	Libyan Arab Jamahiriya
MA	Morocco
MC	Monaco
MD	Moldova, Republic of
MG	Madagascar
MH	Marshall Islands
ML	Mali
MM	Myanmar
MN	Mongolia
MO	Macau
MP	Northern Mariana Islands
MQ	Martinique
MR	Mauritania
MS	Montserrat
MT	Malta
MU	Mauritius
MV	Maldives
MW	Malawi
MX	Mexico
MY	Malaysia
MZ	Mozambique
NA	Namibia
NC	New Caledonia
NE	Niger
NF	Norfolk Island
NG	Nigeria
NI	Nicaragua
NL	Netherlands
NO	Norway
NP	Nepal
NR	Nauru
NU	Niue
NZ	New Zealand
OM	Oman
PA	Panama

PE	Peru
PF	French Polynesia
PG	Papua New Guinea
PH	Philippines
PK	Pakistan
PL	Poland
PM	Saint Pierre and Miquelon
PN	Pitcairn
PR	Puerto Rico
PT	Portugal
PW	Palau
PY	Paraguay
QA	Qatar
RE	Réunion
RO	Romania
RU	Russian Federation
RW	Rwanda
SA	Saudi Arabia
SB	Solomon Islands
SC	Seychelles
SD	Sudan
SE	Sweden
SG	Singapore
SH	Saint Helena
SI	Slovenia
SJ	Svalbard and Jan Mayen
SK	Slovakia
SL	Sierra Leone
SM	San Marino
SN	Senegal
SO	Somalia
SR	Suriname
ST	Sao Tome and Principe
SV	El Salvador
SY	Syrian Arab Republic
SZ	Swaziland
TC	Turks and Caicos Islands
TD	Chad
TF	French Southern Territories
TG	Togo
TH	Thailand

TJ	Tajikistan
TK	Tokelau
TM	Turkmenistan
TN	Tunisia
TO	Tonga
TP	East Timor
TR	Turkey
TT	Trinidad and Tobago
TV	Tuvalu
TW	Taiwan, Province of China
TZ	Tanzania, United Republic of
UA	Ukraine
UG	Uganda
UM	United States Minor Outlying Islands
US	United States
UY	Uruguay
UZ	Uzbekistan
VA	Vatican City State (Holy See)
VC	Saint Vincent and the Grenadines
VE	Venezuela
VG	Virgin Islands (British)
VI	Virgin Islands (U.S.)
VN	Viet Nam
VU	Vanuatu
WF	Wallis and Futuna Islands
WS	Samoa
YE	Yemen
YT	Mayotte
YU	Yugoslavia
ZA	South Africa
ZM	Zambia
ZR	Zaire
ZW	Zimbabwe

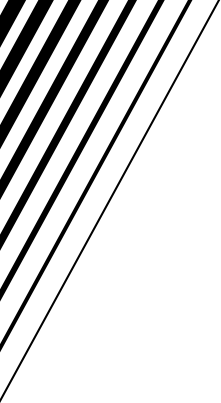

**JVC**

VICTOR COMPANY OF JAPAN, LIMITED